

NÁVOD K OBSLUZE

Kat. č.: 886062

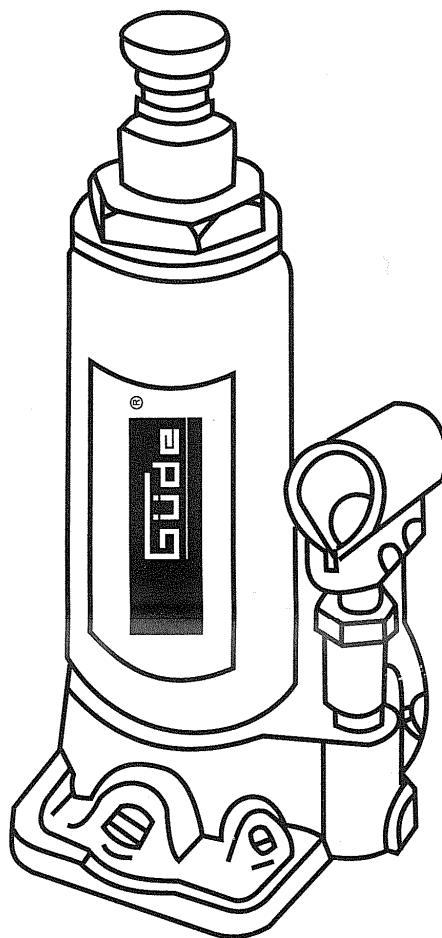
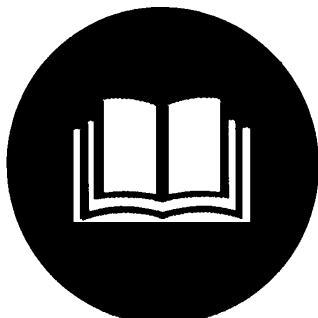

CE

kat. č. 886062 (typ 18016), **886063** (typ 18017), **886064** (typ 18018), **886065** (typ 84115), **886066** (typ 84117), **886183** (typ 84118), **886184** (typ 84120)

Manutan s.r.o.
Provozní 5493/5, 722 00 Ostrava-Třebovice, Česká republika
Tel.: 800 24 24 24
Fax: 800 10 06 28
e-mail: prodej@manutan.cz
www.manutan.cz



All you need. With love.

Dříve než uvedete přístroj do provozu, přečtěte si prosím pečlivě tento návod k obsluze.



1 Příklad

Vysoce kvalitní hydraulický válec, velká nožní deska ze speciální litiny pro větší stabilitu, volně pohyblivá sklopná zdvihací páka, 2-dílná zdvihací páka s lícováním pro řízení ventilů, drážkovaný opěrný talíř, vyšroubovatelná opěra.

1.1 Objem dodávky

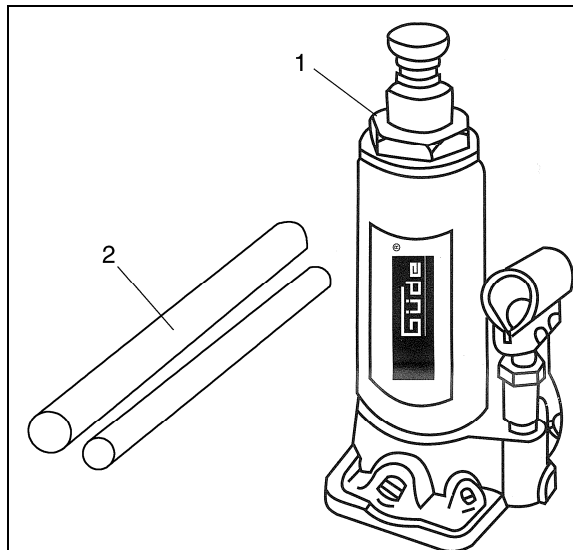

Obr. 1

1. Vozový zvedák
2. Dvoudílná zdvihací páka

1.2 Konstrukce a označení součástí

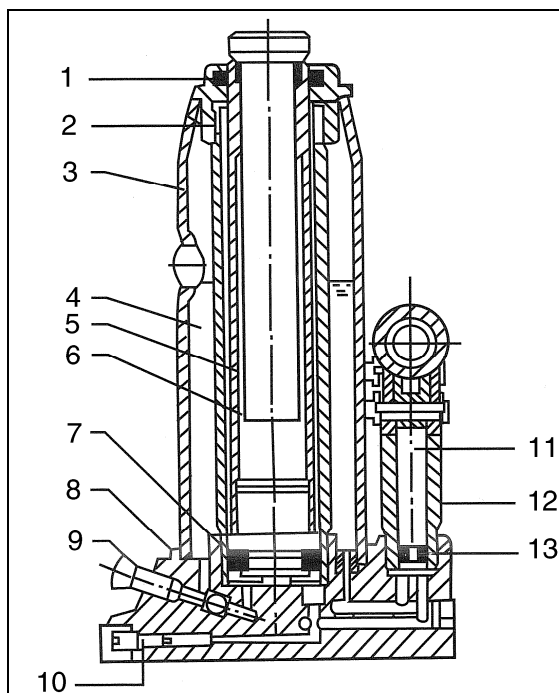

Obr. 2

1. Vrchní kryt
2. Rozšiřovací šroub
3. Olejová nádrž
4. Hydraulický olej
5. Píst
6. Hydraulický válec
7. Těsnicí kroužek
8. Nožka vozového zvedáku
9. Vypouštěcí ventil
10. Pojistný ventil
11. Píst čerpadla
12. Těleso čerpadla
13. Těsnicí kroužek

Manutan s.r.o.

Provozní 5493/5, 722 00 Ostrava-Třebovice, Česká republika

Tel.: 800 24 24 24

Fax: 800 10 06 28

e-mail: prodej@manutan.cz

www.manutan.cz





All you need. With love.

2 Všeobecné bezpečnostní pokyny

Návod k obsluze je třeba před prvním použitím přístroje kompletně přečíst. Pokud nastanou o zapojení a obsluze přístroje pochybnosti, obraťte se na výrobce (servisní oddělení).

ABY BYL ZARUČEN VYSOKÝ STUPEŇ BEZPEČNOSTI, DODRŽUJTE POZORNĚ NÁSLEDUJÍCÍ POKYNY:

POZOR!

- Je třeba dodržovat zákonné předpisy pro prevenci nehod, ostatní všeobecně uznávané bezpečnostně technické a pracovní lékařské předpisy a předpisy pro prevenci nehod pro silou poháněné pracovní prostředky. Každé jiné použití je považováno za použití v rozporu s určením. Za z toho plynoucí škody výrobce neručí. Návod k provozu je součástí dodávky a při opětovném prodeji vozového zvedáku je třeba jej předat novému majiteli.
 - Kompetence při pracích musí být jasně stanoveny a dodržovány, aby s ohledem na bezpečnost nevznikaly nejasné kompetence.
 - Mechanické údržbové práce je třeba provádět v předepsaných intervalech a v předepsaném rozsahu.
 - Po údržbě musí být všechna odmontovaná ochranná zařízení opět odborně namontována zpět. Ochranná zařízení a jejich ochranný účinek musí být před uvedením přístroje do provozu zkontrolován znalcem.
 - Poruchy musí být nahlášeny ihned po jejich rozpoznání. Vozové zvedáky musí být náležitě označeny. Vady je třeba neprodleně opravit, aby byl minimalizován rozsah škody a nebyla negativně ovlivněna bezpečnost přístroje. Při nedodržení zaniká záruční nárok.
 - Na přístroji existují místa a části, které nelze zakrýt ani chránit. Není tím však negativně ovlivněna funkce a obslužnost přístroje. Dobrá osobní bezpečnostní praxe obsluhy je proto nutná pro vlastní ochranu a ochranu před poškozením přístroje.
 - Vozové zvedáky lze používat a provozovat jen v rámci podmínek stanovených ve smlouvě o výkonu a dodávce.
 - Dovybavení, změny či přestavby přístrojů jsou zásadně zakázány. Každopádně jsou podmíněny dohodou s výrobcem.
 - Pokud se v provozu objeví (zbytková) nebezpečí a rizika, jež **nejsou** popsána v tomto návodu k provozu, je provozovatel povinen je sdělit výrobcí.
 - Nepřekračujte zdvihací hmotnost definovanou pro zvedák.
 - **Vozový zvedák používejte jen na pevném a rovném podkladu.**
 - **Nikdy nepracujte pod zvednutým vozidlem, pokud jste nepřijali další bezpečnostní opatření, abyste zabránili pojezdu, sklouznutí či překlopení vozidla.**
 - Vozový zvedák nerozebírejte. Demontáž vede k následným chybným funkcím a defektům.
 - Neměňte nastavení bezpečnostního ventilu.
 - Před každým použitím zkontrolujte funkčnost zvedáku, především pak vyteklý hydraulický olej, pevné usazení všech šroubů a ventilů a kompletní olejovou náplň.
-  **Pozor: Břemeno musí být při dosažení požadované výšky zdvihu bezpodmínečně zajištěno podpěrkami.**
- **Vozový zvedák stavte jen na místa k tomu určená a o dostatečné nosnosti. (viz příručka vozidla).**
-  **Pozor: Je zásadně zakázáno zdržovat se pod zvednutým břemenem.**

Manutan s.r.o.

Provozní 5493/5, 722 00 Ostrava-Třebovice, Česká republika

Tel.: 800 24 24 24

Fax: 800 10 06 28

e-mail: prodej@manutan.cz

www.manutan.cz



All you need. With love.

2.1 Chování v případě nouze

Zaveďte úrazu odpovídající potřebnou první pomoc a vyzvěte co možná nejrychleji kvalifikovanou lékařskou pomoc.



Chraňte zraněného před dalšími úrazy a uklidněte jej.

2.2 Označení na přístroji



Vysvětlení symbolů

V tomto návodu a/nebo na přístroji jsou použity následující symboly:





Bezpečnost produktu:

					
Produkt odpovídá příslušným normám EU	Bezpečnost produktu byla potvrzena TÜV				



Výstraha:

					
Výstraha/pozor	Výstraha před poraněním ruky/skřípnutím	Výstraha před nebezpečím klopýtnutí			

Ochrana životního prostředí:

					
Odpad zlikvidujte odborně tak, abyste neškodili životnímu prostředí.	Obalový materiál z lepenky lze odevzdat za účelem recyklace do sběrný.	Vadné a/nebo likvidované elektrické či elektronické přístroje musí být odevzdány do příslušných sběrů.	Zelený bod–Duales System Deutschland AG		

Obal:

					
Chraňte před vlhkem	Obal musí směřovat nahoru	Pozor - křehké			

2.3 Použití v souladu s určením

Vozový zvedák používejte jen ke zvedání vozidel dle jejich návodu k provozu. Břemeno musí být navíc zajištěno podpěrkami.

Při nedodržení ustanovení, z všeobecně platných předpisů, jakož i z tohoto návodu, nelze činit výrobce odpovědným za škody.

Manutan s.r.o.

Provozní 5493/5, 722 00 Ostrava-Třebovice, Česká republika

Tel.: 800 24 24 24

Fax: 800 10 06 28

e-mail: prodej@manutan.cz

www.manutan.cz



All you need. With love.

2.4 Zbytková nebezpečí a ochranná opatření

Ohrožení	Popis	Ochranné(á) opatření	Zbytkové nebezpečí
Skřípnutí	V oblasti pohyblivých součástí mohou být skřípnuty části těla.	Dbejte na to, aby se v oblasti zdvihacího mechanismu nenacházely žádné části těla.	

2.4.1 Ohrožení materiály a jinými látkami

Ohrožení	Popis	Ochranné(á) opatření	Zbytkové nebezpečí
Biologické / mikrobiologické ohrožení	Únik oleje		

2.4.2 Zanedbání ergonomických zásad

Ohrožení	Popis	Ochranné(á) opatření	Zbytkové nebezpečí
Nedostatečné lokální osvětlení	Nedostatečné osvětlení představuje vysoké bezpečnostní riziko.	Zajistěte vždy dostatečné osvětlení na pracovišti.	
Lidské chování / chybné chování	Pohybování zvednutým břemenem může vést k poškození a selhání zvedáku. Je-li vozidlo zvednuté, nesmí se nikdo opírat o vozidlo.	Vozovým zvedákem nikdy nezvedejte břemeno. Dodržujte bezpečnostní odstup od vozidla.	

2.4.3 Ostatní ohrožení

Ohrožení	Popis	Ochranné(á) opatření	Zbytkové nebezpečí
Poškození při provozu	Nikdy se nenaklánějte pod zvednuté vozidlo, není-li dostatečně zajištěno.	Zvednuté vozidlo zajistěte podpěrkami.	
Ztráta stability	Nestabilita a sklouznutí břemene.	Zvedák používejte jen na vodorovném, pevném a nosném podkladu.	
Uklouznutí, klopýtnutí či pád osob	Zdvihací páka nebo samotný vozový zvedák mohou být příčinou klopýtnutí.	Pokud zdvihací tyč nepoužíváte, odmontujte ji. Pracovní oblast kolem vozového zvedáku udržujte v čistotě.	
Chybná montáž	Díky špatnému nasazení přístroje může tento sklouznout a břemeno spadnout.	Používejte vždy doporučené body uchycení podle návodu k provozu zvedaného břemene, dbejte na hladkou a rovnou stavěcí plochu vozového zvedáku a zajistěte břemeno podpěrkami.	

2.4.4 Likvidace

Pokyny pro likvidaci vyplývají z piktogramů umístěných na přístroji resp. obalu. Popis jednotlivých významů najdete v kapitole „Označení na přístroji“.

2.5 Požadavky na obsluhu

Obsluha si musí před použitím přístroje pozorně přečíst návod k obsluze.

2.5.1 Kvalifikace

Kromě podrobného poučení odborníkem není pro používání přístroje nutná žádná speciální kvalifikace.

2.5.2 Minimální věk

Na přístroji smí pracovat jen osoby, jež dosáhly 16 let.
Výjimku představuje využití mladistvých, pokud se toto děje během profesního vzdělávání za účelem dosažení dovednosti pod dohledem školitele.

2.5.3 Školení

Používání přístroje vyžaduje pouze odpovídající poučení odborníkem resp. návodem k obsluze. Speciální školení není nutné.

3 Technické údaje

Max.nosnost:	2 t	3 t	5 t	8 t	12 t	15 t	20 t
Rozsah zdvihu v mm:	158-308	180-350	200-405	200-405	210-415	225-445	235-440
Hmotnost':	2,4 kg	3,3 kg	4,3 kg	5,5 kg	7,2 kg	9 kg	11 kg
Obj. číslo:	18016	18017	18018	84115	84117	84118	84120

* max. zdvih rozšiřovacího šroubu

4 Přeprava a skladování

Přístroje, které se nepoužívají, musí být uschovány v suché a uzamčené místnosti.

5 Obsluha

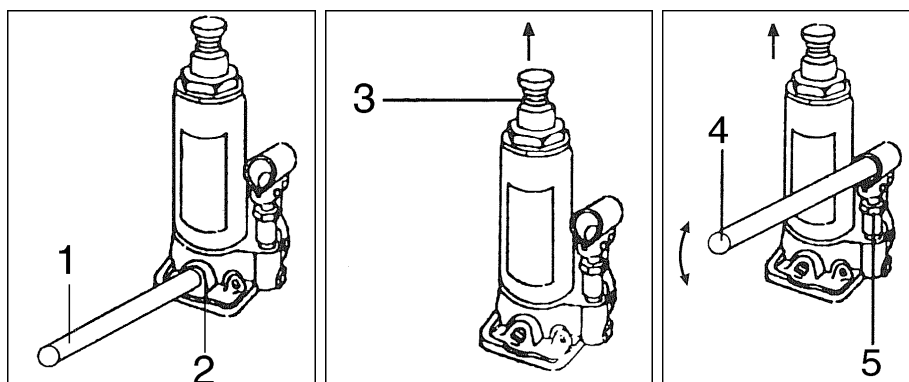

5.1 Zvedání

1. Otevřený vypouštěcí ventil (2) zavřete otočením malého konce zdvihací páky (1) doprava.
2. Postavte vozový zvedák pod zvedané vozidlo, a sice pod úchyt určený pro vozový zvedák (přečtěte si k tomu návod k provozu Vašeho vozidla). Je-li to nutné, vyšroubujte rozšiřovací šroub (3) otáčením doleva ze zdvihacího razníku tak, aby se dotkl vozidla. Tak lze určit přesný bod uchycení.
3. Zdvihací páku (4) vsuňte do čerpadla (5) a pumpováním zvedejte vozidlo až do požadované výšky.

5.2 Spouštění



Vozidlo spouštějte pomalu! Vypouštěcí ventil otvírejte pomalu!

1. Vypouštěcí ventil otevřete zasunutím malého konce zdvihací páky do ventilu a pomalým otáčením zdvihací páky doleva.



Vypouštěcí ventil otevřete max. o 1 otáčku!

Je-li vozidlo kompletně spuštěné, vozový zvedák vytáhněte. Je-li rozšiřovací šroub vyšroubován, zašroubujte jej před sejmutím otáčením doprava opět až k dorazu.

5.3 Bezpečnostní pokyny pro obsluhu

- Použijte přístroj až poté, co jste si pozorně přečetli návod k obsluze.
- Dodržujte všechny v návodu uvedené bezpečnostní pokyny.
- Chovejte se zodpovědně vůči ostatním osobám.

6 Poruchy - příčiny - odstranění

Porucha	Příčina	Odstranění
Vozový zvedák nezvedá resp. nezvedá definované břemeno	<ul style="list-style-type: none">• Vypouštěcí ventil není správně zavřený.• V systému se nachází příliš málo hydraulického oleje.• Vzduch v hydraulickém systému.• Ventily nejsou zavřené nebo jsou znečištěné.	<ul style="list-style-type: none">• Vypouštěcí ventil zavřete otočením zdvihací páky doprava.• Hydraulický olej doplňte dle popisu v návodu.• Dle popisu v návodu odvzdušněte systém.• K propláchnutí ventilů stlačte píst dolů a zavřete vypouštěcí ventil. Píst zvedněte několikrát rukou, otevřete vypouštěcí ventil a pak tlače píst co nejrychleji dolů.
Vozový zvedák se pod tíhou břemene spouští	<ul style="list-style-type: none">• Vypouštěcí ventil není správně zavřený.• Ventily nejsou zavřené nebo jsou znečištěné.	<ul style="list-style-type: none">• Vypouštěcí ventil zavřete otočením zdvihací páky doprava.• K propláchnutí ventilů stlačte píst dolů a zavřete vypouštěcí ventil. Píst zvedněte několikrát rukou, otevřete vypouštěcí ventil a pak tlače píst co nejrychleji dolů.
Z olejového šroubu vytéká olej.	<ul style="list-style-type: none">• V systému se nachází příliš mnoho oleje.	<ul style="list-style-type: none">• Vypustěte z plnicího otvoru potřebné množství oleje. Dbejte všeobecných

Manutan s.r.o.

Provozní 5493/5, 722 00 Ostrava-Třebovice, Česká republika

Tel.: 800 24 24 24

Fax: 800 10 06 28

e-mail: prodej@manutan.cz

www.manutan.cz



		předpisů pro likvidaci oleje.
Nedostatečný tlak při pumpování	<ul style="list-style-type: none"> • V systému se nachází příliš málo hydraulického oleje. • Ventily nejsou zavřené nebo jsou znečištěné. 	<ul style="list-style-type: none"> • Do plnicího otvoru nalijte hydraulický olej. • K propláchnutí ventilů stlačte píst dolů a zavřete vypouštěcí ventil. Píst zvedněte několikrát rukou, otevřete vypouštěcí ventil a pak tlačte píst co nejrychleji dolů.
Zdvihací páka se pohybuje pod tíhou břemene nahoru a dolů	<ul style="list-style-type: none"> • Ventily nejsou zavřené nebo jsou znečištěné. 	<ul style="list-style-type: none"> • K propláchnutí ventilů stlačte píst dolů a zavřete vypouštěcí ventil. Píst zvedněte několikrát rukou, otevřete vypouštěcí ventil a pak tlačte píst co nejrychleji dolů .
Vozový zvedák nedosahuje kompletní výšky	<ul style="list-style-type: none"> • V systému se nachází příliš málo hydraulického oleje. • Vzduch v hydraulickém systému. 	<ul style="list-style-type: none"> • Do plnicího otvoru nalijte hydraulický olej. • Otevřete vypouštěcí ventil a zapumpujte několikrát zdvihací pákou. Zavřete vypouštěcí ventil. V případě nutnosti lze postup několikrát opakovat.

7 Prohlídky a údržba

7.1 Doplnění hydraulického oleje

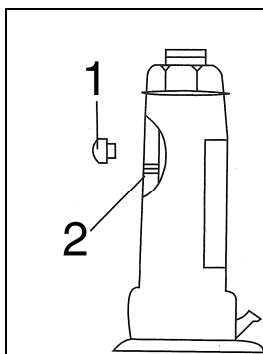

Obr. 4

1. Vozový zvedák postavte svisle.
2. Zkontrolujte, zda je vozový zvedák kompletně spuštěný. Spusťte jej případně dolů až k dorazu.
3. Vyjměte z tělesa (plnicí otvor) plnicí zátku.
4. Do válce nalijte vysoce kvalitní hydraulický olej až ke spodnímu okraji plnicího otvoru. Válec odvzdušněte podle popisu v oddílu 4 (Odvzdušnění).
5. Plnicí zátku opět vložte do tělesa.

7.2 Mazání

Mažte pohyblivé součásti a závit rozšiřovacího šroubu pravidelně kvůli bezpečné funkci vozového zvedáku.

7.3 Odvzdušnění

Za delší dobu se mohou do hydraulického systému vozového zvedáku dostat vzduchové bubliny a negativně ovlivnit jeho funkci.

1. Otevřete vypouštěcí ventil a vyjměte plnicí zátku.
2. Čerpadlo několikrát stlačte, abyste vytlačili vzduch ze systému.
3. Zavřete vypouštěcí ventil a vložte plnicí zátku.

Nyní musí vozový zvedák opět lehce a řádně fungovat. Případně postup ještě jednou opakujte.

7.4 Prevence proti korozi

Pokud vozový zvedák nepoužíváte, kompletním spuštěním zdvihacího pístu, zašroubováním rozšiřovacího šroubu a spuštěním čerpadla zabráníte tomu, aby přístroj zkorodoval.

Zabraňte kontaktu pohyblivých součástí se špínou. Pokud se vozový zvedák přesto zašpíní, pečlivě jej vyčistěte a namažte tukem pohyblivé součásti.

7.5 Bezpečnostní pokyny pro prohlídky a údržbu

Jen pravidelně udržovaný a ošetřovaný přístroj může být uspokojivou pomůckou. Nedostatečná údržba a péče může vést k nepředvídaným nehodám a úrazům.

7.6 Plán prohlídek a údržby

Časový interval	Popis	Příp. další detaily
Dle potřeby	<ul style="list-style-type: none">• Přístroj vyčistěte a namažte tukem pohyblivé součásti.	

Manutan s.r.o.

Provozní 5493/5, 722 00 Ostrava-Třebovice, Česká republika

Tel.: 800 24 24 24

Fax: 800 10 06 28

e- mail: prodej@manutan.cz

www.manutan.cz

