

# NÁVOD K OBSLUZE A ÚDRŽBĚ RUČNÍHO NÍZKOZDVIŽNÉHO PALETOVÉHO VOZÍKU

Typ MN12A

Kat. č. 784041, 784042



## Upozornění:

Vlastník a uživatel musí být seznámen s tímto návodem před použitím ručního paletového vozíku

---

### Manutan s.r.o.

Provozní 5493/5, 722 00 Ostrava-Třebovice, Česká republika

**Tel.:** 800 24 24 24

**Fax:** 800 10 06 28

**e- mail:** prodej@manutan.cz

**www.manutan.cz**



All you need. **With love.**

Děkujeme Vám, že jste si zakoupili náš paletovací vozík.  
Před jeho použitím si pečlivě přečtěte tento návod a zajistěte jeho dodržování.

**Poznámka:** Veškeré dále uvedené údaje odpovídají skutečným platným v období přípravy tohoto návodu pro tisk. Vyhražujeme si právo na změnu technických podmínek výrobku bez předchozího upozornění

## 1. Základní technická data

Nosnost:	1200 kg	Délka ramen vidlic:	1150mm,800mm
Šířka:	550 mm	Min./max. výška zdvihu vidlic:	84/200mm
Hmotnost:	71kg,69kg		

## 2. Seřízení ovládacího zařízení

Na oji paletizačního vozíku se nachází ovládací páčka, která může být nastavena do tří poloh:

LOWER	= poloha pro spouštění ramen vidlic
NEUTRAL	= mezipoloha vhodná pro manipulaci a pojezd s nákladem
LIFT	= poloha pro zdvih břemene (pohybem oje směrem dolů)

Výše uvedené ovládání bylo seřízeno ve výrobním závodě. Pokud výjimečně nastane změna seřízení, lze toto napravit podle následujícího postupu:

2.1 Pokud dojde ke zvedání ramen vidlic při pohybu oji ovládací páčkou nastavenou v poloze NEUTRAL, otáčejte maticí 615 na ovládacím šroubu 614 ve směru hodinových ručiček nebo otáčejte seřizovacím šroubem 133 ve směru hodinových ručiček dokud kývavým pohybem oje nezačnete zvedat ramena vidlic.

2.2 Pokud ramena vidlic vozíku klesají při pohybu oji s ovládací páčkou nastavenou v poloze NEUTRAL, otáčejte maticí 615 nebo šroubem 133 proti směru hodinových ručiček, dokud ramena vidlic nepřestanou klesat.

2.3 Jestliže ramena vidlic neklesají při poloze ovládací páčky v poloze LOWER – Dolů, otáčejte maticí nebo šroubem ve směru hodinových ručiček do okamžiku pohybu vidlic směrem dolů. Poté ověřte polohu NEUTRAL podle bodů 2.1 a 2.2

2.4 Jestliže se vidlice vozíku nezvedají během pohybů oje s ovládací páčkou v poloze LIFT – Nahoru, otáčejte seřizovací maticí 615 nebo šroubem 133 doleva, dokud se vidlice nezačnou pohybovat nahoru. Poté zkontrolujte pozici s ovládací páčkou v pozici NEUTRAL a LOWER – Dolů podle bodů 2.1 – 2.3.

### 3. Údržba

#### 3.1 Olej

Každých 6 měsíců zkontrolujte hladinu oleje. Pro doplnění lze použít motorový nebo hydraulický olej s viskozitou 30 cst při 40 °C, celková náplň je cca 0,3 l.

#### 3.2 Odvzdušnění

Hydraulický systém se může zavzdušnit při převrácení hydraulického ústrojí (např. během přepravy). To způsobí, že vidlice vozíku se nezvedají při pohybu oje s páčkou v pozici LIFT – Nahoru.

Systém lze odvzdušnit následujícím způsobem: ponechte ovládací páčku 608 v dolní poloze (LOWER) a několikrát zvednete a spustíte ovládací oj.

### 4. Denní kontrola a údržba

4.1 Pravidelná denní kontrola sníží pravděpodobnost rychlého opotřebení paletového vozíku. Zvláštní pozornost by měla být věnována kolům a oskám (zachycené nitě a vlákna mohou způsobit zablokování kol). Po ukončení práce by vidlice vozíku měly zůstat nezátížené a ve spodní poloze.

4.2 Pro mazání všech pohyblivých částí používejte motorový olej nebo tuk – viz. mazací plán

### 5. Bezpečnost práce

5.1 Obsluha paletového vozíku by měla být obeznámena s těmito instrukcemi a souvisejícími předpisy před jeho použitím.

5.2 Nepoužívejte paletový vozík, aniž jste se přesvědčili o jeho stavu.

5.3 Nepoužívejte paletový vozík na šikmých či kluzkých podlahách, rampách apod.

5.4 Během přepravy nákladu se nesmí nikdo zdržovat v okruhu 600mm od zvedacích vidlic.

5.5 Nikdy nezvedejte náklad dle obr. 2/B

5.6 Nepřetěžujte paletový vozík.

#### Manutan s.r.o.

Provozní 5493/5, 722 00 Ostrava-Třebovice, Česká republika

Tel.: 800 24 24 24

Fax: 800 10 06 28

e-mail: prodej@manutan.cz

www.manutan.cz



All you need. With love.

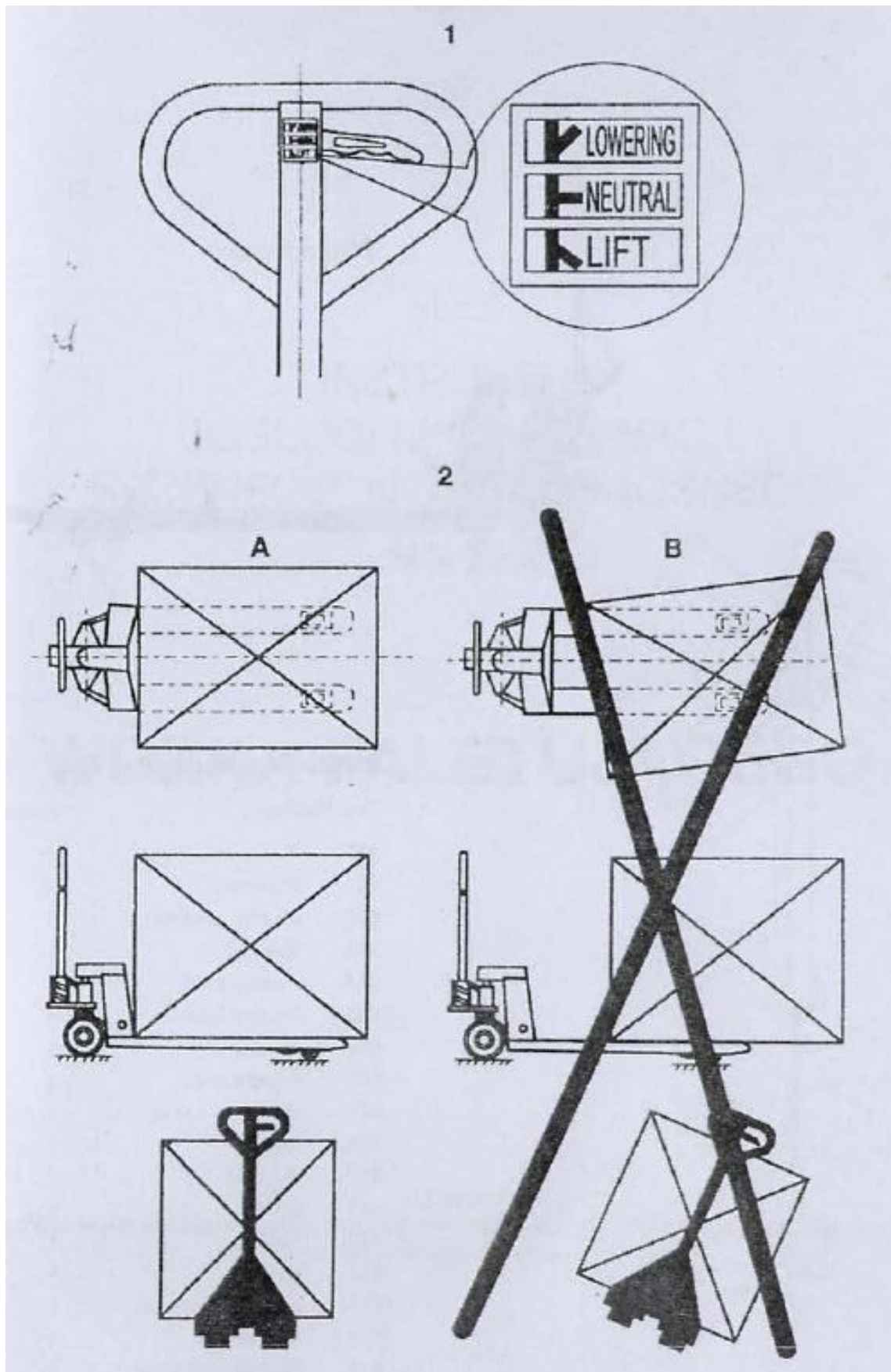

## Mazací plán

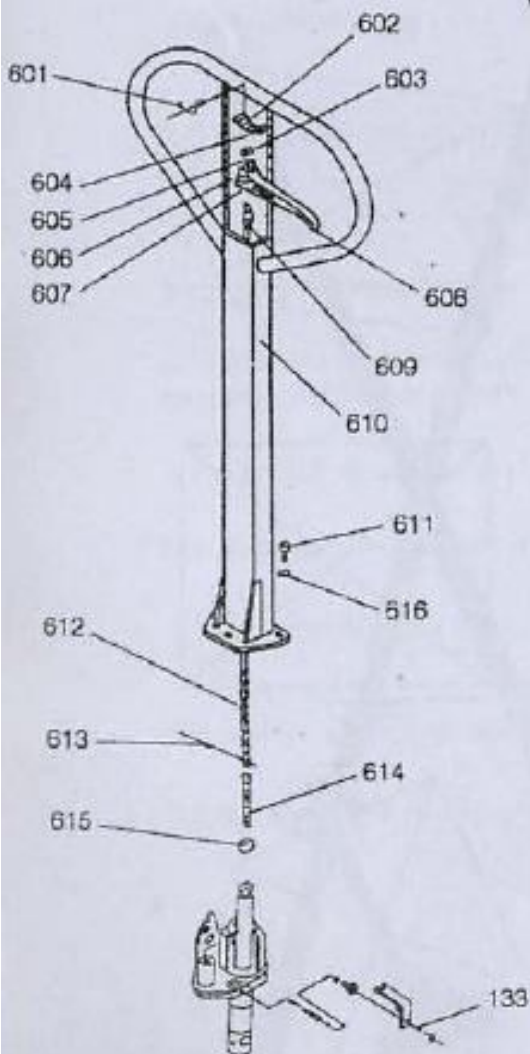
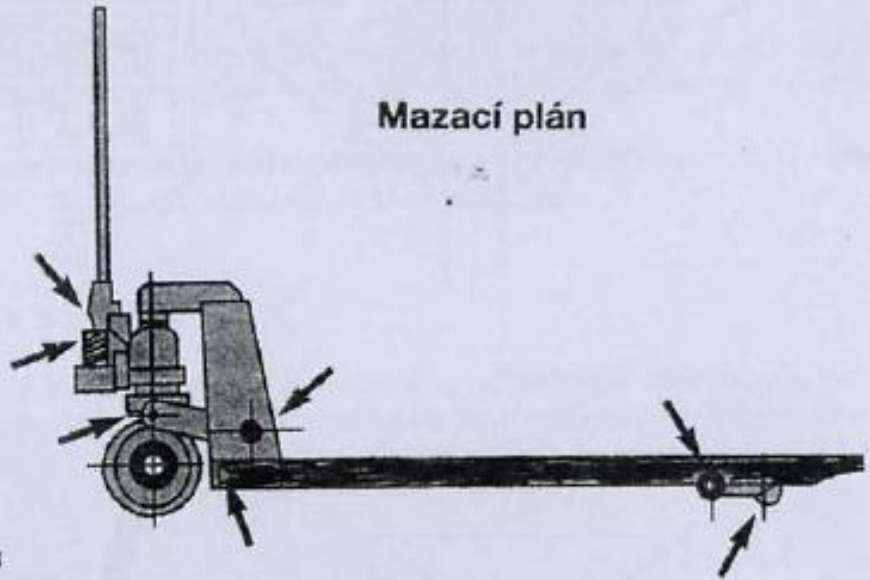

## Sestava ovládacího oje

Položka	Popis	Počet
133	Seřizovací šroub	1
601	Pružina	1
602	Plochá pružina	1
603	Váleček	1
604	Pružný kolík	1
605	Pružný kolík	1
606	Pružný kolík	1
607	Pružný kolík	1
608	Ovládací páčka	1
609	Táhlo	1
610	Rukojeť	1
611	Šroub	3
612	Řetěz	1
613	Kolík	1
614	Seřizovací šroub	1
615	Matic	1
616	Pružná podložka	3

**Manutan s.r.o.**

Provozní 5493/5, 722 00 Ostrava-Třebovice, Česká republika

Tel.: 800 24 24 24

Fax: 800 10 06 28

e-mail: prodej@manutan.cz

www.manutan.cz



All you need. With love.