

Uživatelská příručka

LWE130

KATALOGOVÉ ČÍSLO: 453001

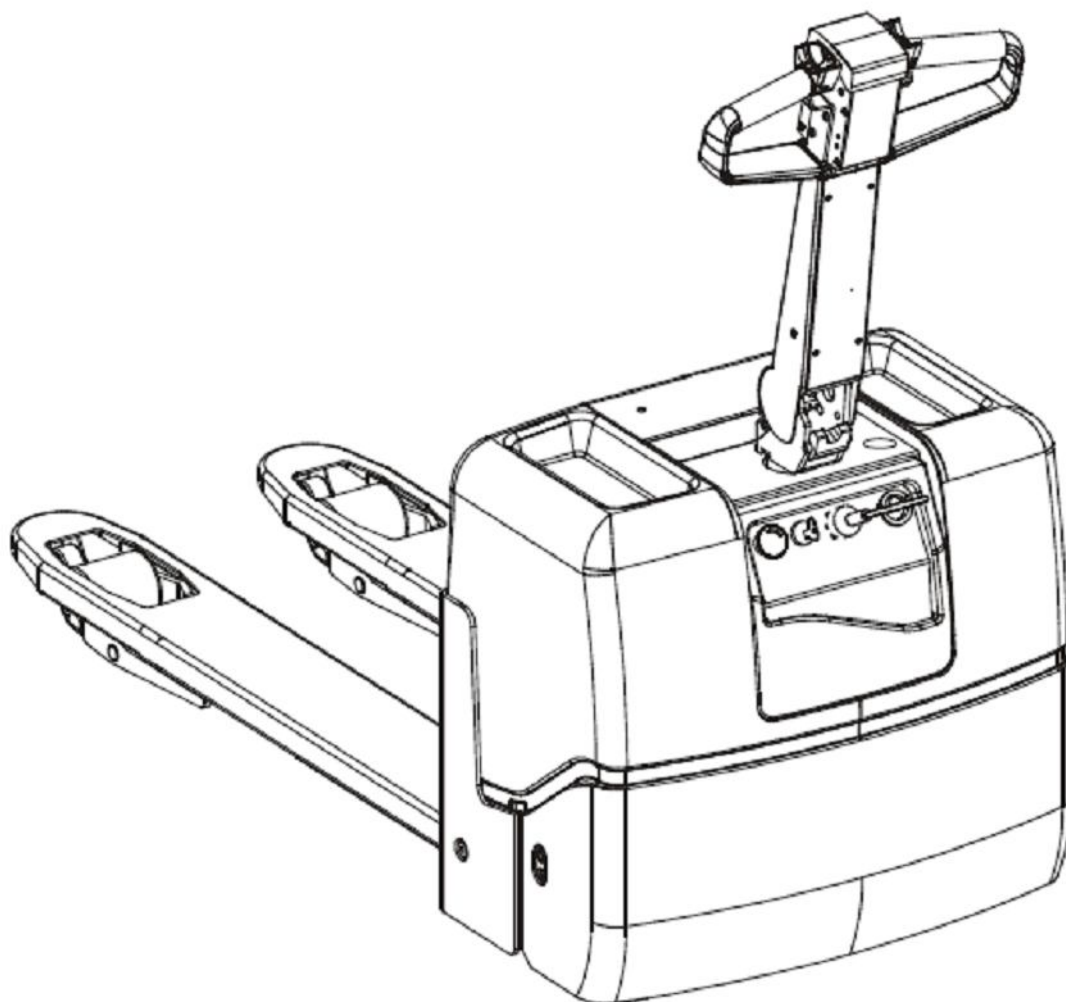

VAROVÁNÍ!

Nepoužívejte vozík, dokud si nepřčtete příručku operátora.

POZNÁMKA!

Příručku uchovejte pro budoucí potřebu.

Manutan s.r.o.

Provozní 5493/5, 722 00 Ostrava-Třebovice, Česká republika

Tel.: 800 24 24 24

Fax: 800 10 06 28

e-mail: prodej@manutan.cz

www.manutan.cz



All you need. With love.

Je důležité, ayste si pro svou vlastní bezpečnost prostudovali naši provozní příručku!

Dříve než začnete tento vozík používat, je velmi důležité **prostudovat** si obsah celé provozní příručky, abyste byli schopni používat vozík **bezpečným** a **efektivním** způsobem.

Naše provozní příručka obsahuje informace o tom, jak lze vozík používat, informace o bezpečnostních předpisech a informace o tom, jak vozík pomocí pravidelných rutinních úkonů udržovat v bezpečném stavu.

Vozík jsou oprávněny používat pouze osoby, které byly zaškoleny jako operátoři pro tento typ vozíku.

Je odpovědností zaměstnavatele zajistit, abyste byli dostatečně znalí pravidel bezpečného používání vozíku. Obráťte se na správce, kdykoliv máte sebemenší pochybnost jak vozík používat.

Vždy dodržujte varování uvedená v provozní příručce a na samotném vozíku. Zabráníte tak vzniku nehod.

Bezpečnostní předpisy	5
Varovné symboly	5
Obecné bezpečnostní předpisy	7
Varovné a informační štítky a symboly	12
Představení vozíku	14
Zamýšlené použití vozíku	14
Nedovolené použití vozíku	14
Údaje o vozíku	15
Rozměry vozíku	16
Identifikační štítek	17
Hlavní komponenty	18
Ovládací prvky a přístroje	20
Doplňkové vybavení	25
Řízení	28
Startování vozíku	28
Brždění	28
Zpomalení	29
Řízení	29
Parkování vozíku	29
Přeprava nákladu	30
Nakládání a skládání	31
Naložení břemene	31
Vyložení břemene	31
Akumulátor	32
Výměna akumulátoru	32
Nabíjení baterie	33
Každodenní údržba a kontrola funkčnosti	34
Údržba	36
Čištění a mytí	38
Tabulka údržby	40
Tabulka mazání	44
Specifikace olejů a maziv	44
Transport a skladování vozíku	46
Standardní rozměry a váha vozíku	46
Zvedání vozíku	47
Tažení a transport porouchaného vozíku	49

Obsah

Skladování vozíku	49
Spuštění po období skladování	50
Recyklace/vyřazení	52
Vyřazení baterií	52
Vyřazení vozíku	52

Manutan s.r.o.

Provozní 5493/5, 722 00 Ostrava-Třebovice, Česká republika

Tel.: 800 24 24 24

Fax: 800 10 06 28

e- mail: prodej@manutan.cz

www.manutan.cz



All you need. **With love.**

Bezpečnostní předpisy

Varovné symboly

Vždy dodržujte varování uvedená v provozní příručce a na samotném vozíku. Vyvarujete se tak nehod a nebezpečných situací.

Stupně varování

Varovné texty týkající se bezpečnosti jsou uváděny ve čtyřech stupních a poskytují informace o nebezpečích, popisují následky a ukazují, jak se vyhnout nehodám.



NEBEZPEČÍ!

*Upozorňuje na to, že dojde k nehodě, pokud nedodržíte instrukce.
Následkem mohou být těžká zranění, případně smrt osob a/nebo velmi vysoké materiální škody.*



VAROVÁNÍ!

*Upozorňuje na to, že může dojít k nehodě, pokud nedodržíte instrukce.
Následkem mohou být těžká zranění, případně smrt osob a/nebo vysoké materiální škody.*



UPOZORNĚNÍ!

*Upozorňuje, že může dojít k nehodě, pokud nedodržíte instrukce.
Následkem mohou být zranění osob a/nebo materiální škody.*

POZNÁMKA!

Označuje riziko havárie/poruchy, pokud nedoržíte instrukce.

Symbole zákazů



ZÁKAZ KOUŘENÍ

Pokud je porušen zákaz kouření, může dojít k vážné nehodě.



ZÁKAZ MANIPULACE S OTEVŘENÝM OHNĚM

Pokud je v situacích, kdy je to zakázáno, manipulováno s otevřeným ohněm, může dojít k vážné nehodě.



OBECNÝ ZÁKAZ

Pokud je zákaz ignorován, může dojít k vážné nehodě.

Symbole nařízení



BEZPEČNOSTNÍ OBUV

Abyste předešli zranění osob, zajistěte nošení bezpečnostní obuvy.



OCHRANNÉ BRÝLE

Abyste předešli zranění osob, zajistěte nošení bezpečnostních brýlí.

Obecné bezpečnostní předpisy

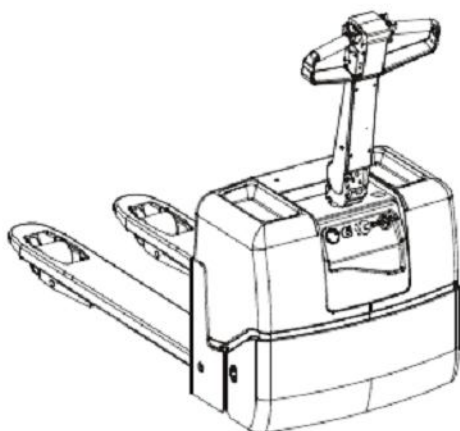

- Před použitím stroje proveďte vždy denní údržbu, viz kapitola *Každodenní údržba a kontrola funkčnosti*. Před použitím vozíku byste měli zkontrolovat pracovní stav všech bezpečnostních zařízení, ochranných prvků a bezpečnostních spínačů. Tato bezpečnostní zařízení nesmí být vyřazena nebo odstraněna z provozu.
- Kontrolou se přesvědčete, že jsou všechny varovné a identifikační štítky na stroji čisté a nepoškozené.

Baterie musí být zajištěna ve svém určeném prostoru. Baterie by měla mít hmotnost odpovídající hodnotě uvedené na typovém štítku vozíku.

Vozík nesmí být používán, pokud je poškozený nebo má závady, které ovlivňují bezpečnost jeho provozu. Vozík nemůže být používán, pokud byl opravován, upravován, nebo seřizován, aniž by byl zkontrolován a schválen pracovníky autorizovanými společností BT.

Provoz vozíku

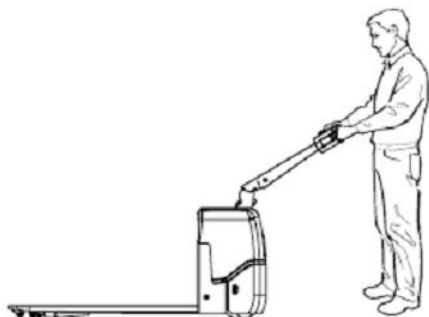

Vozík je navržen a vyroben tak, aby sloužil jako nástroj při nakládání a vykládání zboží v různých výškách.

Pokud bude vozík používán v prostorách mrazíren, musí být vozík speciálně zařízen.

Není povoleno používat vozík k jiným účelům, než pro které je určen, například v následujících případech:

- v oblastech, kde ovzduší obsahuje prachové částice nebo plyny, které mohou způsobit výbuch nebo požár;
- jako tažný vozík pro přívěsy;
- k tažení jiných vozíků;
- k převážení nebo zvedání „pasažérů“.

Odpovědnost operátora

- Vozík by měli řídit pouze osoby, které byly speciálně zaškoleny a které jsou oprávněny vozík řídit.
- Každá země má svoje bezpečnostní předpisy. Povinnosti operátora je tyto předpisy znát a dodržovat. To se týká také místních předpisů a různých způsobů manipulace. Pokud se doporučení v této příručce rozcházejí s vašimi místními bezpečnostními předpisy, měly by být dodržovány místní bezpečnostní předpisy.
- Vozík by měl být pojištěn v souladu s nařízeními a předpisy země, ve které je používán.

Bezpečnostní předpisy

- Veškeré nehody, které způsobí zranění osob nebo poškození budov či vybavení, musí být nahlášeny nadřízeným. Jakékoli závady na stroji by také měly být nahlášeny.
- Vozík byste měli řídit zodpovědně, opatrně a s rozvahou.
- Měly byste dodržovat místní předpisy týkající se vybavení zajišťujícího bezpečnost osob.
- Vozík byste **neměli** řídit, pokud máte umaštěné ruce nebo obuv - hrozí nebezpečí uklouznutí.

Pracovní oblast

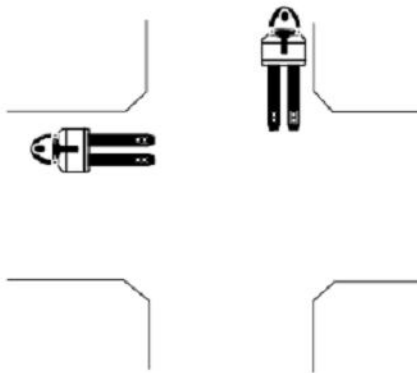

- Pokud jsou v místě, kde vozík používáte, vyznačeny dráhy pro vozík, měly byste je používat.
- S vozíkem byste měli jezdit pouze po pevném a rovném povrchu, například po betonu nebo asfaltu.
- Zajistěte, aby měla podlaha tam, kde vozík používáte, dostatečnou nosnost pro **celkovou váhu** vozíku, včetně maximální zátěže a hmotnosti operátora.
- Mimořádnou pozornost věnujte místům, kde by části stojanů, polic nebo zdí mohly způsobit zranění osob nebo poškození vozíku.
- Je **zakázáno** pohybovat se v místech okolo vozíku, pokud hrozí nebezpečí zranění osob. Například tam, kde mohou být zasáhnuty padajícím zbožím, kde hrozí sesunutí nebo pád zdvihacího zařízení nebo v manévrovací oblasti vozíku.

Řízení a ovládání vozíku

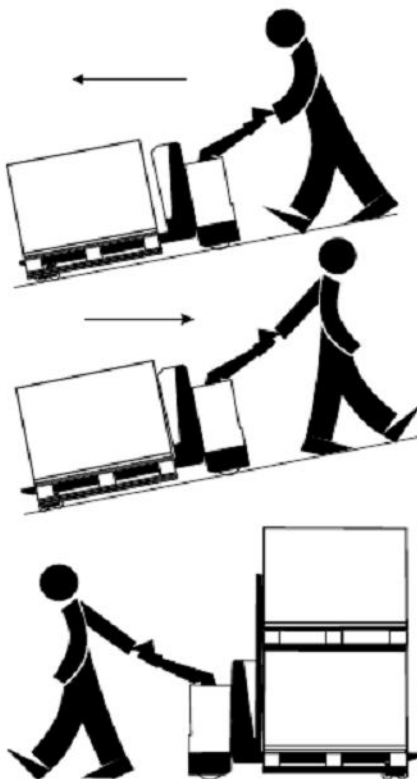

- Vozík řiďte vždy z místa vyhrazeného obsluze.
- Vozík řiďte vždy zodpovědně a s úplným soustředěním. Měli byste se vyvarovat náhlých startů a brždění, stejně tak jako prudkých zatáček ve vysoké rychlosti.
- Na nakloněných plochách omezte rychlost. Vždy jezdíte s nákladem směrem ze svahu. Vozík na nakloněných plochách řiďte přímo po nebo proti svahu. Otáčení vozíku na svahu **není povoleno**.
- Je-li povrch, po kterém se pohybujete, kluzký, omezte rychlost vozíku. Předejdete tak smyku nebo převrnutí stroje.
- Přizpůsobte rychlost okolním podmínkám, s ohledem na chodce a ostatní vozíky v pracovní oblasti. Omezte rychlost v případech, kdy máte omezený výhled nebo kdy hrozí nebezpečí setkání s jinými vozíky nebo chodci.
- Pokud náklad stěhuje výhled, jezdíte vždy s nákladem vzadu.
- Pokud máte jako operátor stížený výhled, požádejte další osobu o pomoc při transportu, abyste zabránili zranění osob nebo způsobení materiálních škod.

Bezpečnostní předpisy

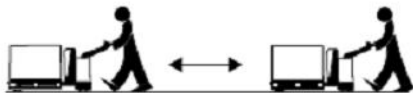

- Věnujte zvýšenou pozornost ostatním osobám, stejně tak jako pevným a pohybujícím se objektům v pracovní oblasti. Můžete tak předejít případným nehodám.
- Budte vždy připraveni kdykoliv stroj zastavit, pokud se v pracovní oblasti nacházejí jiné osoby.
- Dodržujte bezpečnou vzdálenost od všech vozidel před vámi.
- Dodržujte vždy bezpečnou vzdálenost od krajů nákladových ramp. Dejte pozor na označená nebezpečná místa.
- Při předjíždění a v situacích, kdy je vyžadována pozornost ostatních osob, použijte zvukovou signalizaci.
- Na křižovatkách a v úzkých uličkách dejte vždy přednost v jízdě naloženým vozíkům
- **Nikdy** nevozte na vozíku „pasažéry“.
- Předtím, než vozík najede na nakládací rampu, zajistěte, aby byla správně zabezpečena a měla dostatečnou nosnost. Po rampě jeďte pomalu a opatrně.
- Pokud najíždíte s vozíkem na jiné vozidlo, ujistěte se, že je toto vozidlo stabilní a správně zabrzděno.
- Dříve než najedete s vozíkem do výtahu, ujistěte se, že má výtah dostatečnou nosnost pro celkovou váhu vozíku, nákladu a operátora. Zajíždějte nákladem napřed. Ve výtahu by neměly být žádné jiné osoby.

Manipulace s nákladem



- Při nakládání nebo vykládání nákladu jezděte opatrně.
- Manipulujte pouze s nákladem, který je v mezích povolené zvedací kapacity. Měli byste také přizpůsobit délku/rozpětí vidlic.
- Manipulujte pouze s nákladem, který je stabilní a uspořádan bezpečným způsobem.
- Mimořádná pozornost je třeba věnovat manipulaci s dlouhými a těžkými náklady.
- Při manipulaci s vysokými břemeny zajistěte, aby byl vozík vybaven odpovídajícím ochranným rámem nákladu.

Parkování vozíku

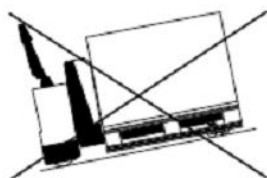

- Vozík zaparkujte vždy s úplně spuštěným nákladovým zařízením a s aktivovanou brzdou.
- Je-li to možné, zaparkujte vždy na určeném místě.
- **Nikdy** nenechávejte vozík zaparkovaný s klíčkem v za-palování.
- **Nikdy** neparkujte vozík na nakloněné ploše.
- **Nikdy** neparkujte vozík tak, aby zamezoval v přístupu k nouzovým východům.
- **Nikdy** neparkujte vozík tak, aby překážel v dopravě nebo práci.

Manutan s.r.o.

Provozní 5493/5, 722 00 Ostrava-Třebovice, Česká republika

Tel.: 800 24 24 24

Fax: 800 10 06 28

e-mail: prodej@manutan.cz

www.manutan.cz



All you need. With love.

Manipulace s bateriemi

- S bateriemi a jejich komponenty manipulujte vždy s velkou opatrností. Přečtěte si a pečlivě dodržujte instrukce týkající se výměny a nabíjení baterií. Viz kapitola věnovaná bateriím.



- Při práci s bateriemi noste vždy ochranné brýle.
- Ujistěte se, že váha baterií ve vozíku odpovídá informacím na identifikačním štítku vozíku.
- Ujistěte se, že je baterie na svém místě dobře zajištěna.

Údržba a opravy

Dodržováním instrukcí týkajících se údržby lze předejít závadám a nehodám, viz kapitola věnovaná údržbě. Provádět údržbu, nastavení, nebo opravy vozíku je povoleno pouze kvalifikovaným, společností BT zaškoleným pracovníkům.

Veškeré náhradní díly by měly být schváleny společností BT.

Úpravy nebo změny na vozíku, které mohou ovlivnit bezpečné používání nebo funkci, nejsou povoleny.

Varovné a informační štítky a symboly

Z obrázku je patrné umístění i význam štítků a symbolů umístěných na vozíku.

1. Hydraulické ovládání: Zvedání
2. Hydraulické ovládání: Spouštění
3. Směr pohybu
4. Signalizace/Klakson
5. Zákaz pasažérů
6. Plnění hydraulickým olejem
7. Sériové číslo
8. Zvedací body
9. Identifikační štítek

Manutan s.r.o.

Provozní 5493/5, 722 00 Ostrava-Třebovice, Česká republika

Tel.: 800 24 24 24

Fax: 800 10 06 28

e-mail: prodej@manutan.cz

www.manutan.cz



Varovné a informační štítky a symboly

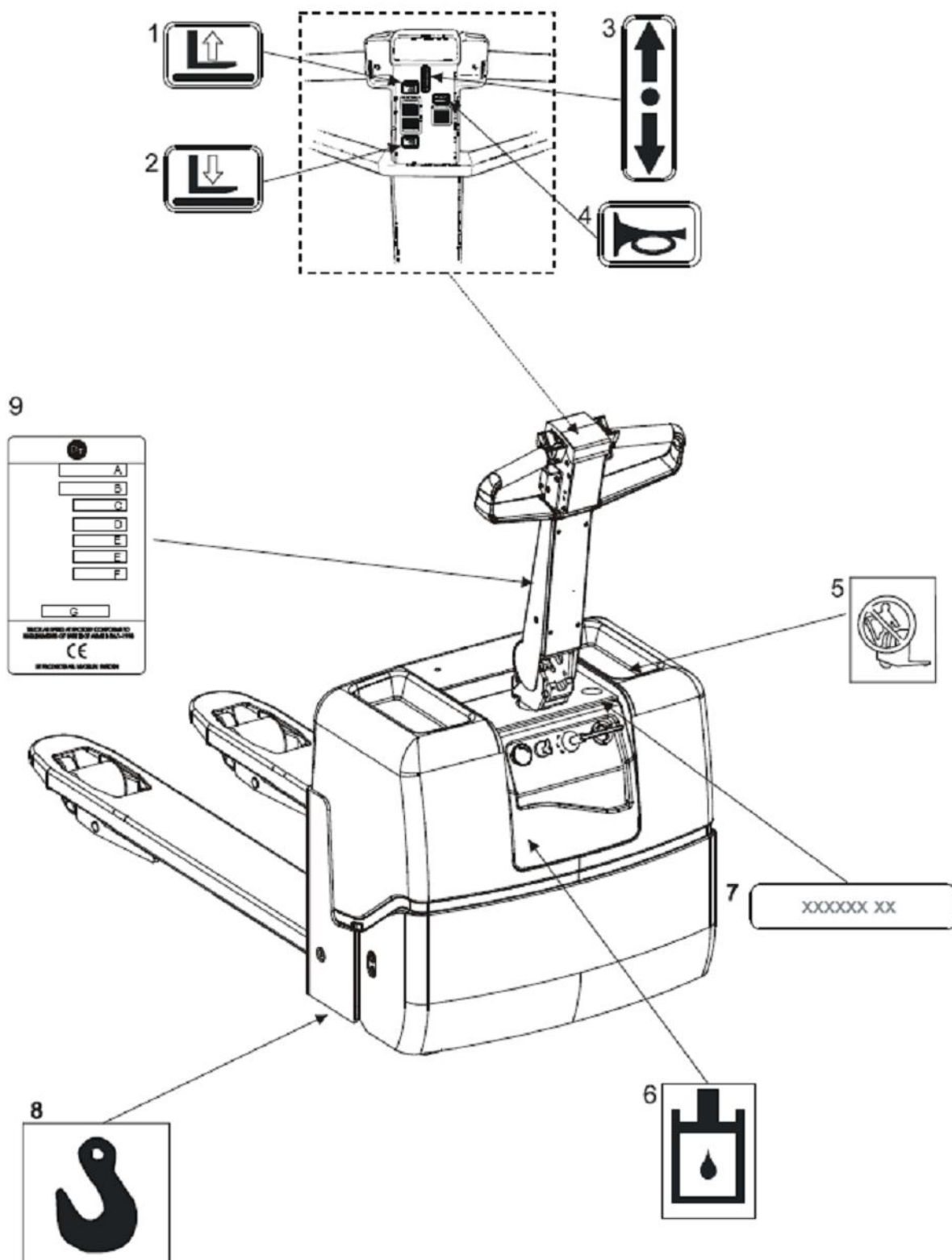

Představení vozíku

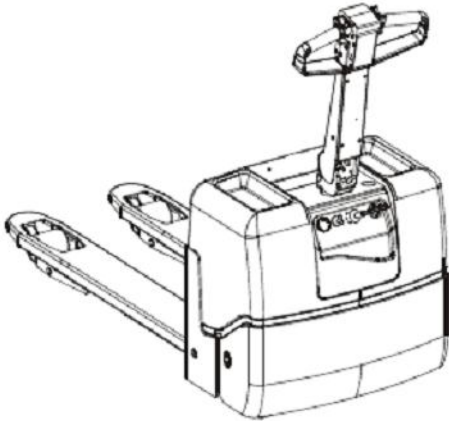

Minimover LWE130 je akumulátorem napájený vozík s řídicím ramenem pro provoz za chůze a samostatnými kolečky pro zajištění stability.

LWE130 je určen pro horizontální přepravu a nakládání a vykládání zboží ve stísněných prostorách. Díky svým kompaktním rozměrům a malé hmotnosti je ideální také pro práci na nákladních automobilech.

Maximální zvedací kapacita vozíku je 1300 kg/3000 lbs.

Vozík má 24-voltový elektrický systém a rychlost je regulována prostřednictvím tranzistorového ovladače. Toto řešení umožňuje jemné ovládání akcelerace a rychlosti při řízení.

Vozík je standardně vybaven vestavěnou 230/110 V nabíječkou podle specifikace zákazníka. Kombinací se startovacím blokem je zabráněno nechtěnému spuštění vozíku během nabíjení. Stav baterie je indikován samostatnou LED diodou na přístrojovém panelu vozíku.

Vidlice jsou zvedány pomocí výkonné a kompaktní hydraulické jednotky, která je při dosažení nejvyšší polohy zdvihu automaticky zastavena. Automatické zastavení je použito pro zvýšení životnosti hydraulických součástí a omezení spotřeby energie z baterií.

Zamýšlené použití vozíku

Vozík je zkonstruován a vyroben výhradně pro přepravu a manipulaci se zbožím v uzavřených prostorách. Vozík by měl být vybaven patřičným příslušenstvím, odpovídajícím použité aplikaci.

Nedovolené použití vozíku



Vozík je zkonstruován pro manipulaci se zbožím v uzavřených prostorách. Není povoleno používat vozík k jiným účelům, včetně následujících:

- v oblastech obsahujících prachové částice nebo plyny, které mohou způsobit požár nebo explozi;
- jako tažný vozík pro přívěs;
- k tažení jiných vozíků;
- k transportu/zvedání „pasažérů“;
- k jízdě na štěrku nebo trávě.

Manutan s.r.o.

Provozní 5493/5, 722 00 Ostrava-Třebovice, Česká republika

Tel.: 800 24 24 24

Fax: 800 10 06 28

e-mail: prodej@manutan.cz

www.manutan.cz



Údaje o vozíku

Následující tabulka poskytuje informace, týkající se některých technických dat, které uplatníte při každodenním používání stroje.

Typ vozíku	LWE130
Jmenovitá nosnost, kg	1300/3000*
Výška zdvihu, mm	195*/205
Provozní rychlost bez zátěže, km/h	5,4
Provozní rychlost se jmenovitou zátěží, km/h	4,0
Maximální stoupavost se zátěží, %	5
Hmotnost bez baterií, kg	200
Hmotnost s bateriemi, kg	236
Poloměr otáčení (Wa), mm	1410
Akustická hladina hluku dle normy CE EN12053, dBA	66
Akustická hladina hluku dle normy ASME B56.11.5_1992, dBA	59
Povolený materiál hnacího kola	Tractothan

Nosnost, výšku zdvihu a hmotnost lze nalézt na identifikačním štítku vozíku.

* = Verze pro Severní Ameriku

Manutan s.r.o.

Provozní 5493/5, 722 00 Ostrava-Třebovice, Česká republika

Tel.: 800 24 24 24

Fax: 800 10 06 28

e-mail: prodej@manutan.cz

www.manutan.cz



Rozměry vozíku

Ilustrace zobrazuje vnější rozměry vozíku v jeho standardním nastavení.

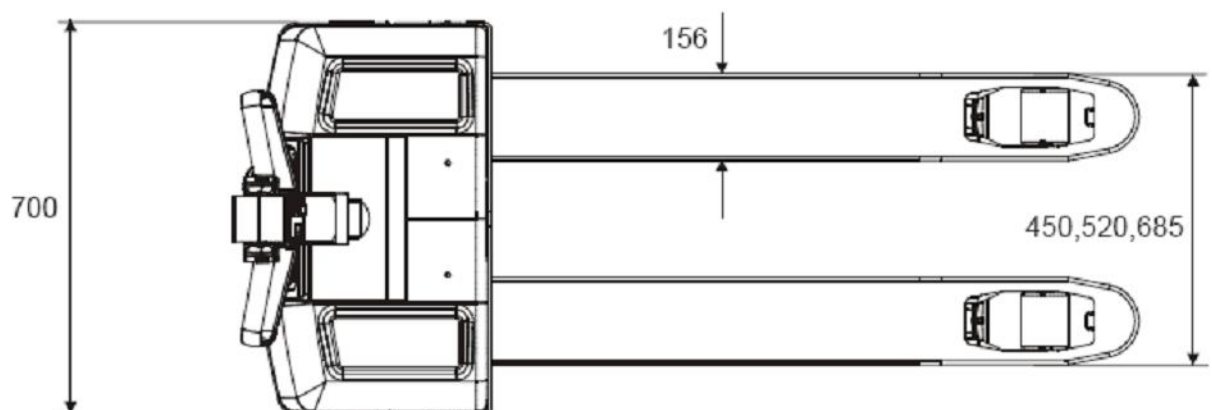
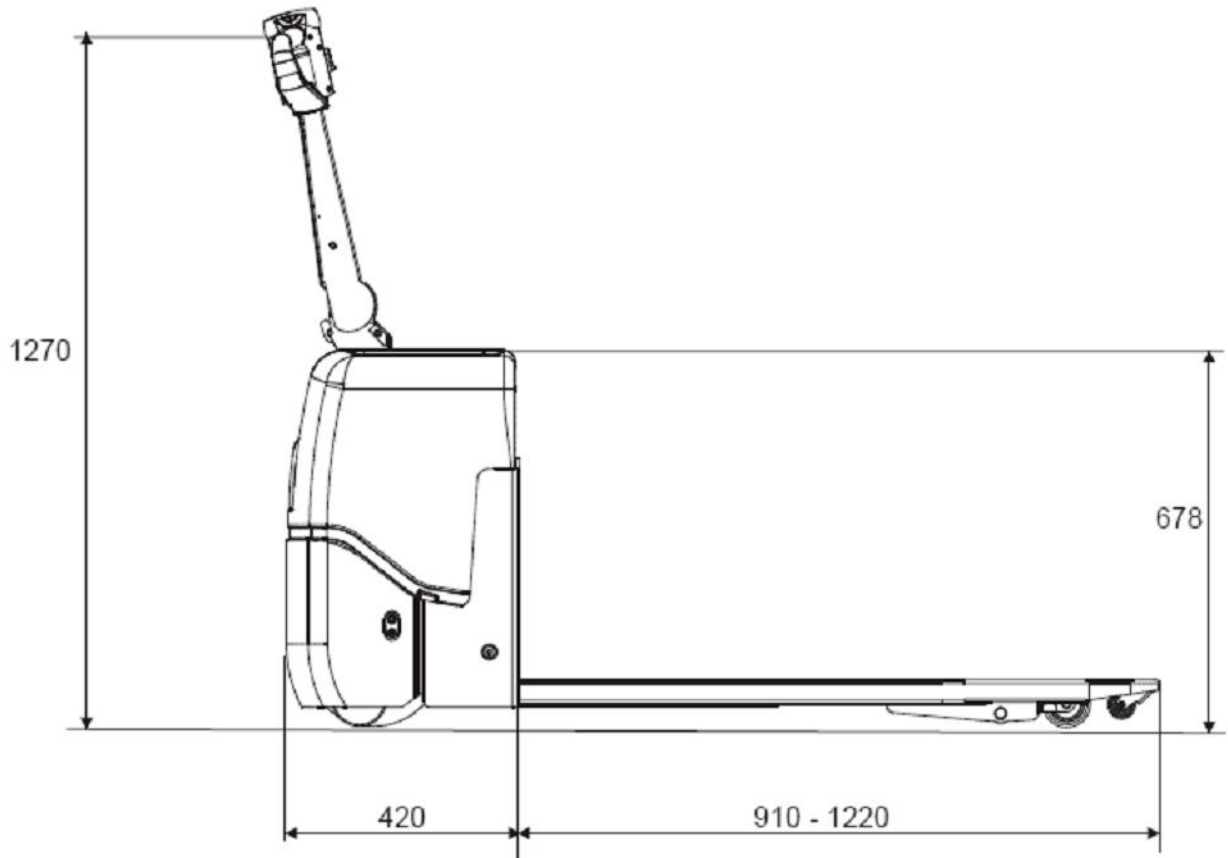

Identifikační štítek

Ilustrace zobrazuje identifikační štítek použitý na vozíku.

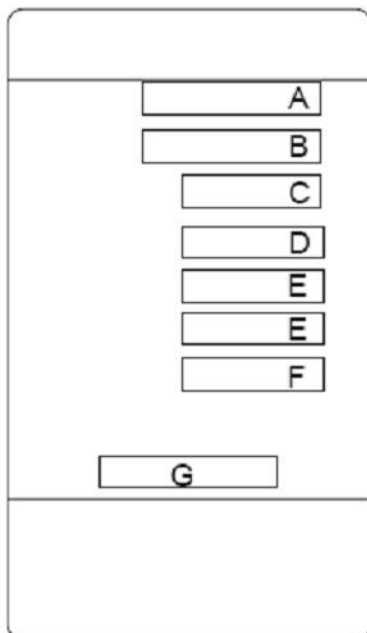

Položka	Text	Jednotky
A	MODEL	
B	ČÍSLO	
C	JMENOVITÁ NOSNOST	kg
D	VÁHA BEZ BATERIE	kg
E	VÁHA BATERIE	MAX MIN kg kg
F	NAPĚTÍ BATERIE	V
G	TYP BATERIE — TŘÍDA PODLE UL583 (POUZE ASME)	

Manutan s.r.o.

Provozní 5493/5, 722 00 Ostrava-Třebovice, Česká republika

Tel.: 800 24 24 24

Fax: 800 10 06 28

e-mail: prodej@manutan.cz

www.manutan.cz



Hlavní komponenty

- 1. Řídicí páka:**
Vozík může být ovládán řidičem stojícím na stupačce nebo při chůzi za vozíkem.
Rozsah řízení činí 208 stupňů.
Brzdy jsou aktivovány v horní a dolní poloze řídicí páky.
- 2. Kryt**
Snadno odstranitelný, umožňuje dobrý přístup pro údržbu.
- 3. Nabíjecí konektor a startovací blok:**
Baterie je nabíjena prostřednictvím vestavěné nabíječky.
- 4. Elektrický panel:**
Odnímatelný, umožňuje snadný přístup při údržbě.
24voltové elektrické napájení. Rychlost je díky tranzistorovému řízení plynule regulovatelná.
- 5. Hydraulická jednotka:**
Motor čerpadla a čerpadlo jsou integrovány do kompaktní jednotky.
- 6. Pohonná jednotka s brzdou:**
Fixní pohonná jednotka s elektromagnetickou brzdou, hnacím motorem, převody a hnacím kolem integrovanými do kompaktního celku. Ložiska řízení mezi motorem a převody.
- 7. Sériové číslo:**
Štítek s výrobním číslem umístěný na šasi stroje.
- 8. Pomocná kolečka:**
Dvě pomocná kolečka pro zajištění stability.
- 9. Baterie:**
24 V (dvě 12 V baterie)
- 10. Upínací deska vidlic:**
Vidlice jsou drženy v horizontální poloze systémem táhel.
- 11. Identifikační štítek:**
Obsahuje označení vozíku, sériové číslo, rok výroby, hmotnost bez baterií, hmotnost baterií, jmenovitou kapacitu, napětí baterie a výrobce.

Manutan s.r.o.

Provozní 5493/5, 722 00 Ostrava-Třebovice, Česká republika

Tel.: 800 24 24 24

Fax: 800 10 06 28

e-mail: prodej@manutan.cz

www.manutan.cz



Hlavní komponenty

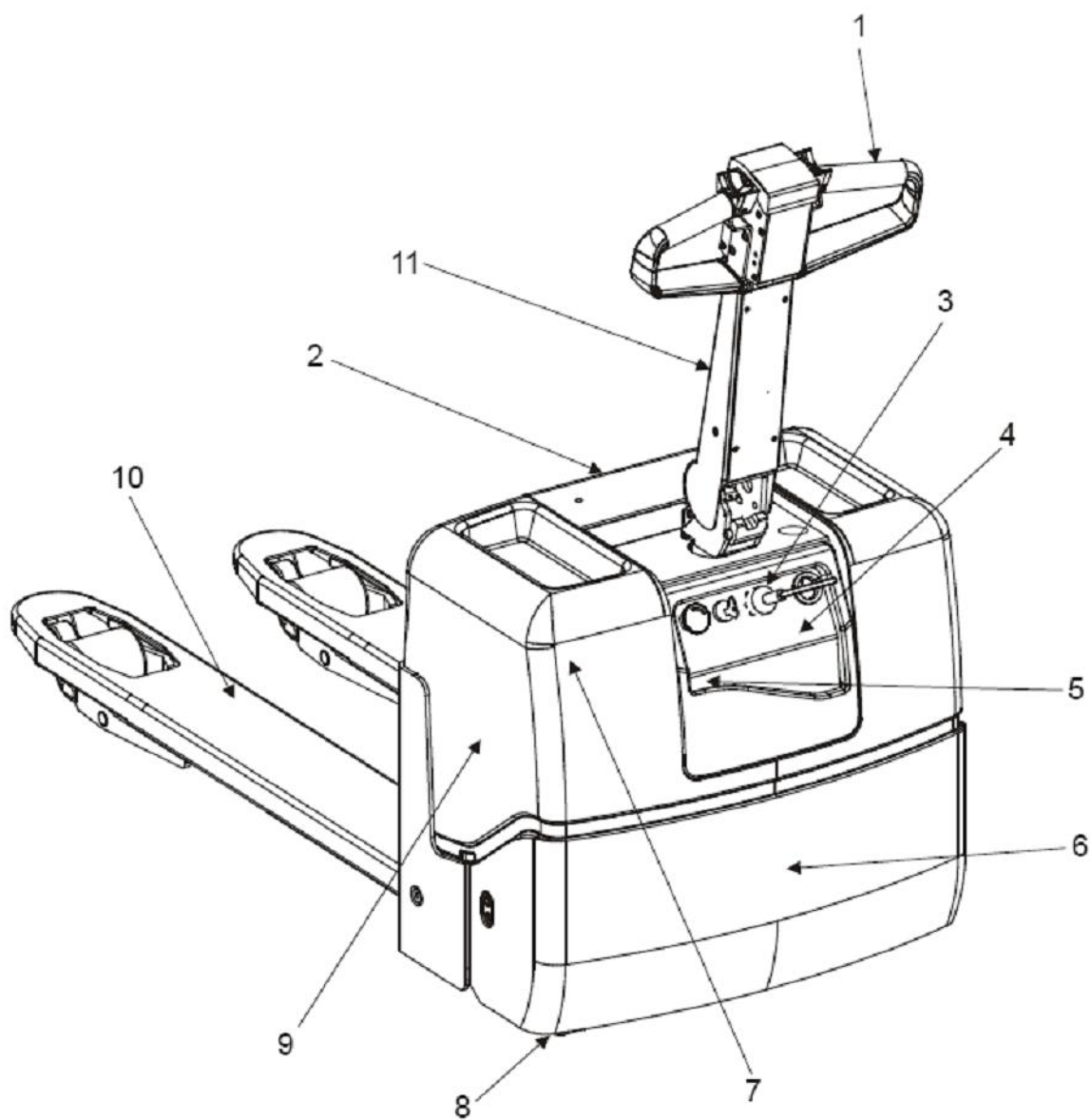

Ovládací prvky a přístroje

1. Spínač pro bezpečné couvání (2)
2. Selektor směru pohybu a ovladač rychlosti
3. Ovladač pro zvedání a spouštění vidlic
4. Zvuková signalizace
5. LED indikující stav baterie
6. LED indikující zahájení nabíjení z nákladního automobilu (volitelně)
7. Nabíjecí konektor a startovací blok:
8. Spínací klíč
9. Nouzový vypínač
10. Řídící páka a brzda
11. Indikátor baterie (volitelně)

Manutan s.r.o.

Provozní 5493/5, 722 00 Ostrava-Třebovice, Česká republika

Tel.: 800 24 24 24

Fax: 800 10 06 28

e-mail: prodej@manutan.cz

www.manutan.cz



Ovládací prvky a přístroje

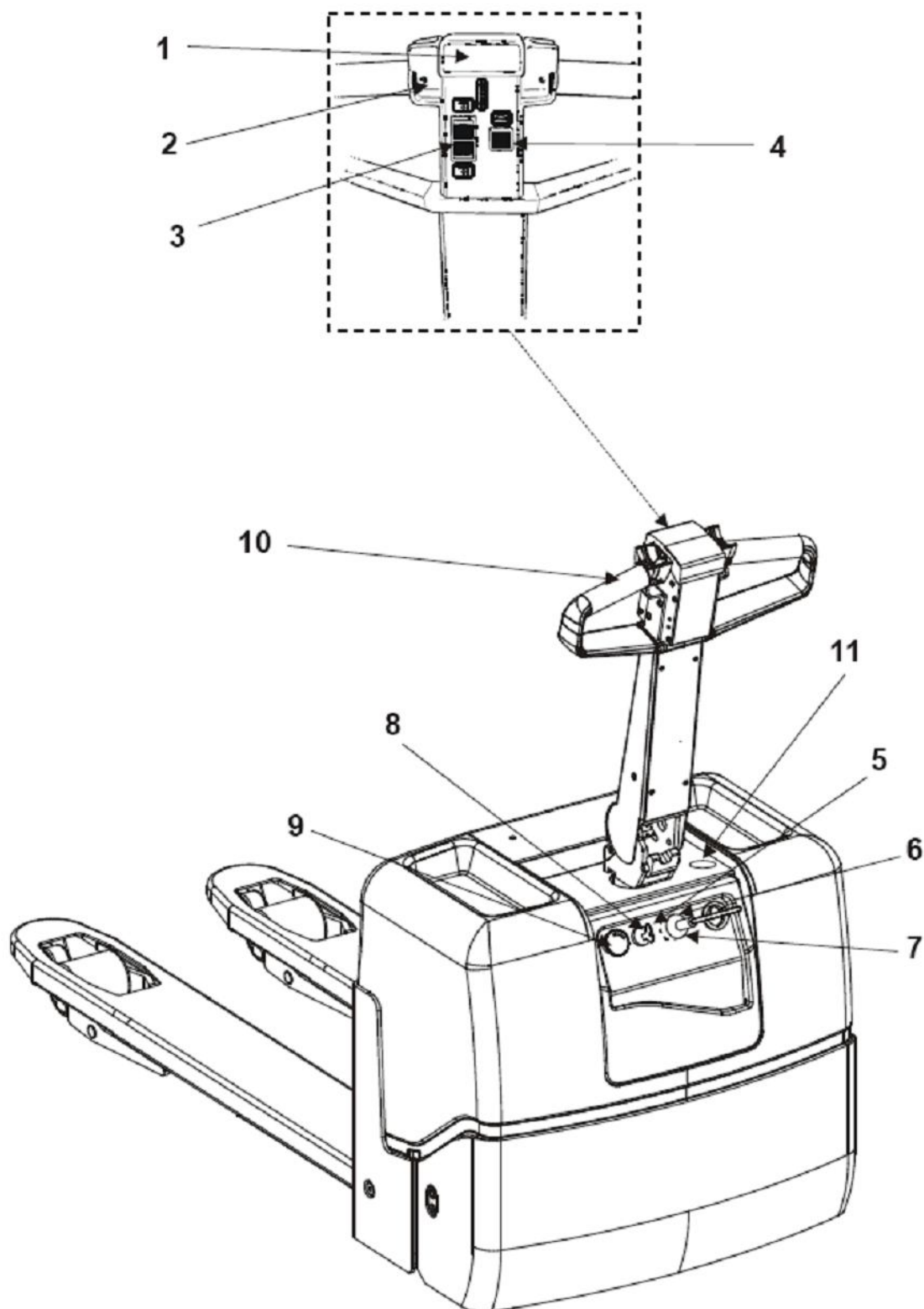

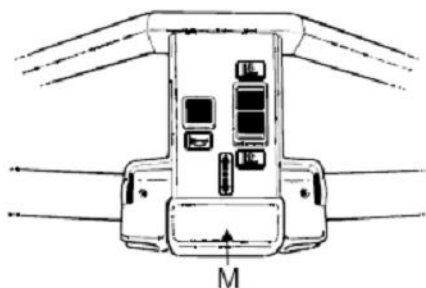

Spínač pro bezpečné couvání (1)

Tento spínač slouží jako ochrana před poraněním operátora vozíku. Když je spínač M stisknut, pohne se vozík ve směru vidlic. Pokud již není spínač stisknut, vozík se zastaví. Aby se dal vozík znovu do pohybu, musí operátor nejprve vrátit selektor směru jízdy do neutrální polohy.

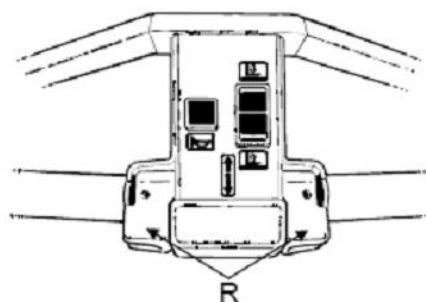

Selektor směru pohybu a ovladač rychlosti (2)

- Směr pohybu zvolte pohnutím ovladače (R) v požadovaném směru. Rychlost vozíku je variabilní v závislosti na poloze ovladače.

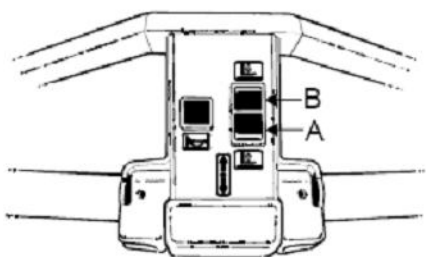

Ovládání zdvižení a spuštění vidlic (3)

Ovládací tlačítko aktivuje magnetický senzor, který spouští motor čerpadla při zvedání a ovládá elektromagnetický ventil při spuštění. Rychlost spuštění je ovládána průtokovým ventilem.

Obrázek znázorňuje ovládací prvky viděné z pozice řidiče.

- Vidlice zvednete stiskem A. Stiskem B vidlice spustíte.

POZNÁMKA: Vidlice nelze spustit, je-li klíč v poloze 0.

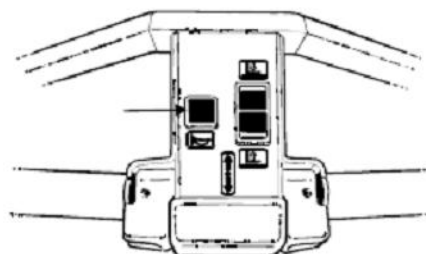

Zvuková signalizace (4)

Zvuková signalizace zní po dobu stisknutí tlačítka.

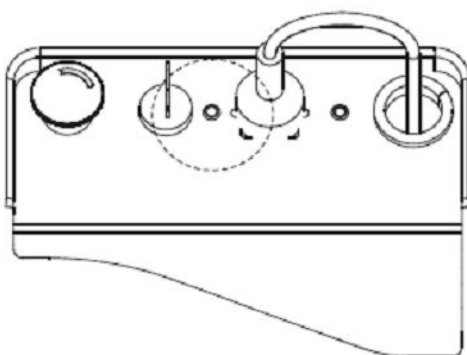

LED indikující stav baterie (5)

Tato červená LED dioda má dvě různé funkce: jako indikátor startu a indikátor stavu baterie.

Při startování vozíku LED dioda se rozsvítí a následně zhasne.

Jako indikátor stavu baterie zobrazuje LED dioda stav baterie následujícím způsobem:

- Když je baterie vybitá, dioda bliká.
- Když dioda svítí, ve dvou fázích postupně klesne rychlost a baterie musí být nabíjeny alespoň po dobu 10 hodin. **Poznámka!** Ve druhé fázi už se vozík téměř nebude pohybovat.

Nabíjecí konektor a startovací blok (7)

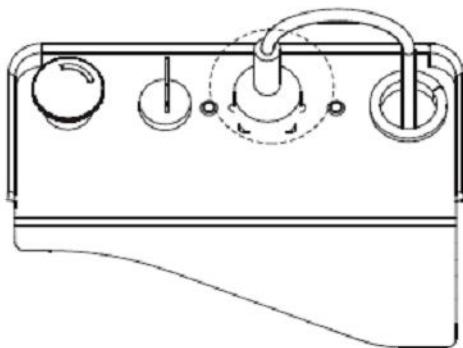

- Vytažením nabíjecího konektoru (viz nákres) přerušte v následujících případech napájení:
 - Při nabíjení baterie
 - V případě nehody
 - Při sváření na vozíku

Poznámka!

Může dojít k poškození baterie.

Při svařování pomocí elektrického oblouku může svařecí proud proniknout do baterie.

Proto by měla být baterie odpojena.

Při nabíjení je třeba vytáhnout nabíjecí konektor a připojit jej do 230 V síťové zásuvky.

Když nabíjení začne, rozsvítí se žlutě LED na nabíječe baterie. Když je nabíjení dokončeno a během udržovacího nabíjení svítí jedna dioda žlutě a jedna zeleně. Po dokončení nabíjení je třeba vrátit konektor nabíječky zpět do startovacího bloku, aby mohl být vozík nastartován.

Spínací klíč (8)

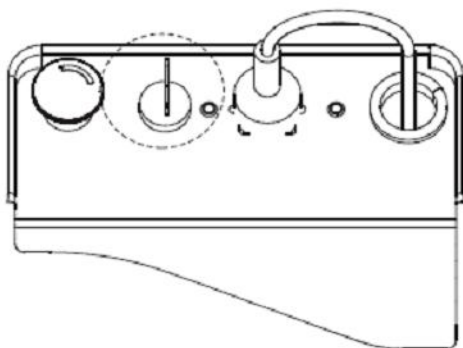

Hlavní spínač pro ovládání elektrického napájení.

- 0 Napájení je vypnuto a pohasne LED dioda start indikátoru.
 - 1 Napájení je zapnuto a LED dioda start indikátoru se během startování rozsvítí.
- Do všech elektrických komponent je přiveden řídicí proud.

Nouzový vypínač (9)

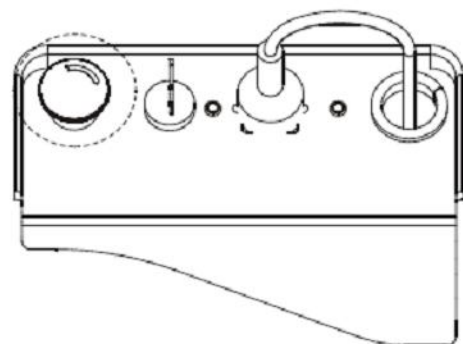

Vozík je vybaven nouzovým vypínačem (viz ilustrace). V následujících případech přerušte stiskem nouzového vypínače napájení:

- V případě nehody.
 - V nebezpečných situacích, hrozí-li například nehoda.
 - Při sváření na vozíku.
- Nouzový spínač uvolníte otočením ve směru šipky.

Řídicí páka a brzda (4)

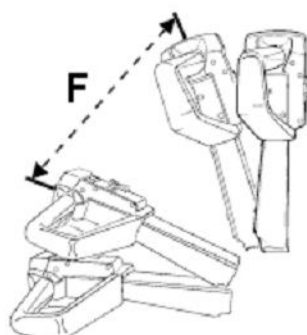

- Vozík používejte s řídicí pákou ve středové poloze (F).

Brzda je aktivována mechanicky řídicí/brzdovou pákou. Brzdy se aktivují ve dvou polohách, B1 a B2.

Parkovací brzda (B1):

Po uvolnění se páka automaticky vrátí do polohy B1.

Provozní brzda (B2):

Zatlačením řídicí páky směrem dolů vozík zabrzdíte.

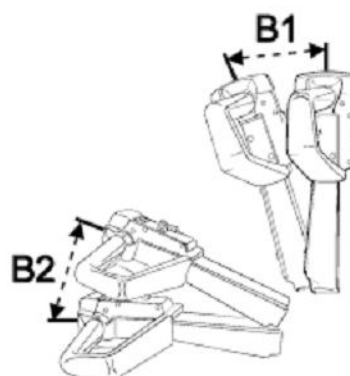

Doplňkové vybavení

Vozík může být vybaven příslušenstvím, které zvýší Vaši bezpečnost při používání vozíku.

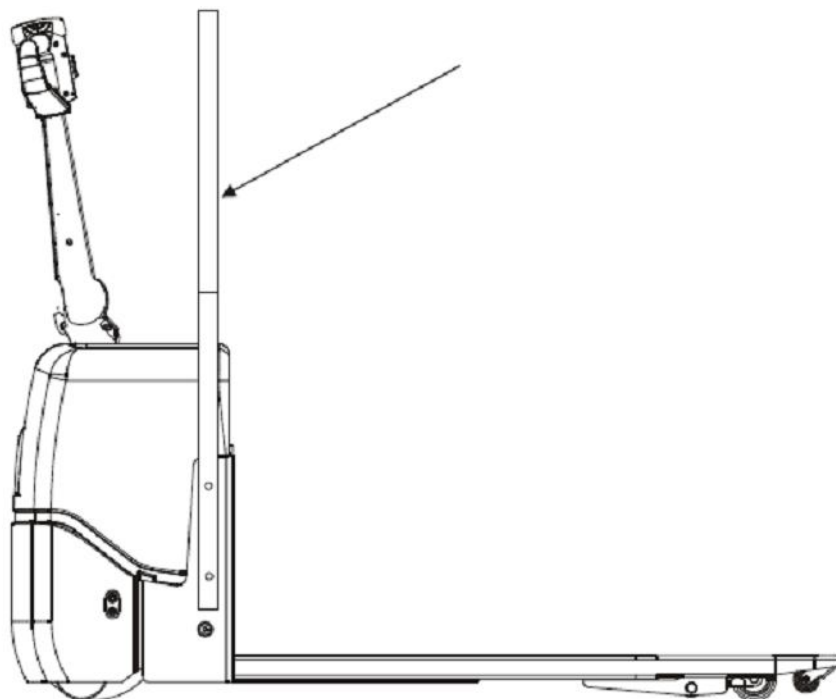

Ochranný rám nákladu

Ochranný rám nákladu zvyšuje stabilitu nákladu při manipulaci s vysokými břemeny.

Zvláštní nabíječka pro nabíjení baterie z nákladního automobilu

Vozík lze vybavit přídatnou nabíječkou, která umožňuje nabít baterii na korbě nákladního automobilu s 24 V elektrickým systémem.

To znamená, že není nutné mít každý den přístup ke zdroji napětí 230 V, protože na korbě nákladního automobilu lze baterii nabít dostatečně, přestože čas jízdy mezi místy naložení a vyložení vozíku nepřekročí 15 až 20 minut. **Pamatujte** však, že tento způsob nabíjení je pouze doplňkovou možností a nenahrazuje nabíjení ze zdroje napětí 230 V.

Baterii je třeba nabíjet ze zdroje napětí 230 V po dobu nejméně 10 hodin alespoň jednou týdně, nebo pokud kontrolka baterie indikuje potřebu nabít.

Baterie nákladního automobilu má při nabíjení vyšší prioritu a baterie vozíku se nabíjí pouze při jeho jízdě.

Manutan s.r.o.

Provozní 5493/5, 722 00 Ostrava-Třebovice, Česká republika

Tel.: 800 24 24 24

Fax: 800 10 06 28

e-mail: prodej@manutan.cz

www.manutan.cz



Doplňkové vybavení

Propojovací kabel pro připojení k zadní zdvižné plošině nákladního automobilu je přiložen k přídavné nabíječce.

Pro správný provoz je zásadní **dodržovat** pokyny dodavatele.

Nabíjení

- Připojte propojovací kabel z nákladního automobilu ke koncovce (A) vozíku. Nabíjení započne automaticky, jakmile úroveň napětí z nákladního automobilu dosáhne hodnoty 25,5 V.

Nabíječka má přepínač, který brání uvedení vozíku do provozu během jeho nabíjení.

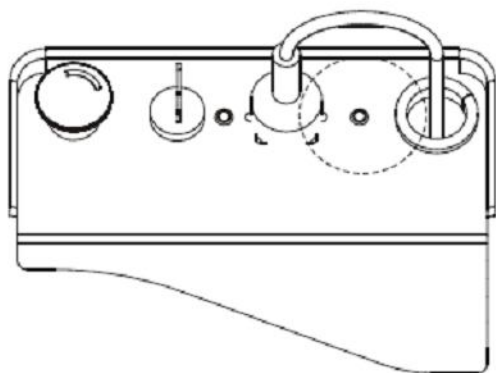
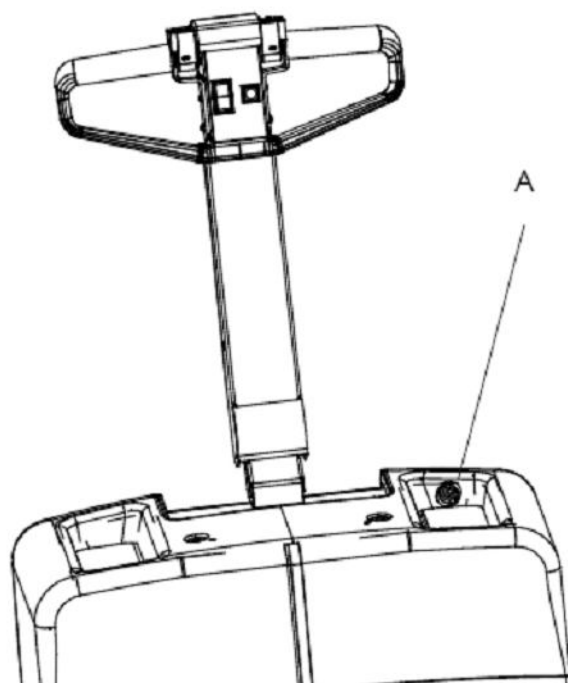

LED indikující zahájení nabíjení z nákladního automobilu

Žlutá dioda indikuje zahájení nabíjení.

Manutan s.r.o.

Provozní 5493/5, 722 00 Ostrava-Třebovice, Česká republika

Tel.: 800 24 24 24

Fax: 800 10 06 28

e-mail: prodej@manutan.cz

www.manutan.cz



All you need. With love.

Indikátor baterie

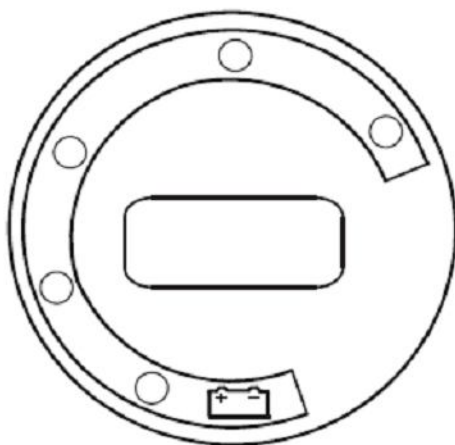

Vozík může být vybaven indikátorem baterie, zobrazujícím stav nabíjení baterií.

- Když je baterie plně nabitá, trvale svítí čtyři zelené LED.
- Když je baterie napůl nabitá, trvale svítí dvě zelené LED.
- Jedna blikající zelená LED představuje první požadavek na dobití baterie.
- Červená LED svítí trvale, když je baterie zcela vybitá. Jestliže nedojde k nabití, sníží se rychlost ve dvou krocích.

Zelené LED postupně jedna po druhé zhasínají v závislosti na vybíjení baterie z plného nabití do úplně vybitého stavu.

Manutan s.r.o.

Provozní 5493/5, 722 00 Ostrava-Třebovice, Česká republika

Tel.: 800 24 24 24

Fax: 800 10 06 28

e-mail: prodej@manutan.cz

www.manutan.cz



Řízení

Startování vozíku

- Ujistěte se, že není rozpojen startovací blok.
- Otočte klíčem do polohy I. Zapne se osvětlení přístrojů. Teprve po několika vteřinách, až kontrolka zhasne, může být vozík provozován. Červené blikající světlo indikuje nízký stav nabití baterie.
- Blikající červená kontrolka indikuje vybitou baterii.

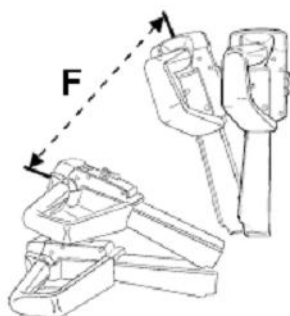

POZNÁMKA!

Nízká úroveň nabití

Nízká úroveň nabití může při delším provozu vést k poškození baterie.

S vozíkem nejezděte bez předchozího nabití.

- Pohněte s řídicí pákou do polohy pro jízdu (F). Parkovací brzda je uvolněna automaticky při pohnutí selektorem směru/ovladačem rychlosti.
- Pohněte selektorem směru jízdy/ovladačem rychlosti v požadovaném směru.



Varování!

Selhání funkce.

Může být ohrožena bezpečnost.

Před začátkem každodenní práce vždy zkontrolujte, že:

- zvuková signalizace funguje správně;
 - funkce řízení fungují správně;
 - brzdy fungují správně;
 - hydraulické funkce jsou schopné provozu.
- Rozjíždějte se pomalu, s mírným zrychlením, dokud nedosáhnete požadované rychlosti.



VAROVÁNÍ!

Nebezpečný způsob jízdy.

Může dojít k nehodě.

Vždy jezděte opatrně, s rozvahou a zodpovědně, jak je uvedeno v obecných bezpečnostních opatřeních.

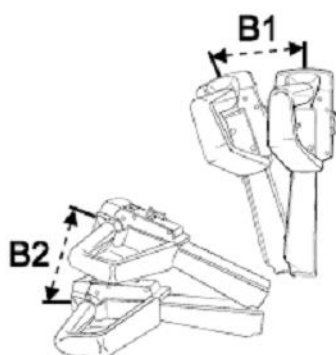

Brždění

- Zabrzděte posunutím řídicí páky do polohy B2. Když řídicí páku pustíte, vrátí se automaticky do polohy parkovací brzdy (B1).

Manutan s.r.o.

Provozní 5493/5, 722 00 Ostrava-Třebovice, Česká republika

Tel.: 800 24 24 24

Fax: 800 10 06 28

e-mail: prodej@manutan.cz

www.manutan.cz



Zpomalení

Rychlost vozíku lze také omezit pomocí elektrického hnacího motoru tak, že změňte polohu selektoru směru jízdy na opačný směr. Brzdnou sílu ovládáte polohou ovladače rychlosti.

Vozík je vybaven takzvaným automatickým zpomalováním: Rychlost vozíku je automaticky snížena, jakmile je ovladač směru jízdy uvolněn a vrátí se do neutrální polohy.

Řízení

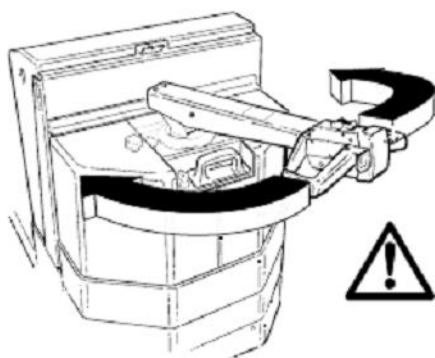

- Vozík řídíte pomocí řídicí páky.
- Pokud vozík uvízne mezi překážkami, nepoužívejte při řízení větší sílu než za normálních podmínek. Pokud se do takové situace dostanete, snažte se uvolnit opatrným popojížděním dopředu a dozadu a opatrnými pohyby řídicí páky.

VAROVÁNÍ!

Nebezpečí proklouznutí.

Pokud jsou vaše ruce nebo obuv mastné, můžete ztratit kontrolu nad vozíkem.

Před jízdou si vždy osušte dlaně a obuv.

Parkování vozíku

- Zastavte vozík a pusťte selektor směru jízdy.
- Pusťte řídicí páku. Páka se automaticky vrátí do polohy parkovací brzdy a jsou aktivovány brzdy.
- Spusťte vidlice až zcela k zemi.
- Otočte klíč do polohy 0.



VAROVÁNÍ!

Neoprávněné užívání

Může dojít k nehodě.

Nechávejte-li vozík bez dozoru, vždy vytáhněte klíč ze zapalování.

Přeprava nákladu

Hmotnost nákladu by měla být v rozsahu dovolené zvedací kapacity vozíku. Viz typový štítek.



VAROVÁNÍ!

Nebezpečí převrnutí.

Pokud je k vozíku připevněno přídavné vybavení, je zvedací kapacita vozíku omezena.

Vždy zkontrolujte celkovou zvedací kapacitu vozíku.

- Manipulujte pouze s břemeny, která jsou stabilní a bezpečně rozmístěná. Mimořádnou pozornost věnujte manipulaci s dlouhými a vysokými břemeny.



VAROVÁNÍ!

Ztráta stability

Vysoká břemena mohou při zatáčení ve vysokých rychlostech spadnout.

Při zatáčení jezděte pomalu a opatrně.



VAROVÁNÍ!

Přečnávající náklad

Náklad může způsobit kolizi s osobami nebo pevnými nebo pohyblivými předměty.

Vozík s přečnávajícím nákladem vyžaduje při zatáčení více místa.



- Pokud náklad brání ve výhledu, táhněte vozík za sebou.
- Pokud máte jako operátor stížený výhled, požádejte další osobu o pomoc při transportu, abyste zabránili zranění osob nebo způsobení materiálních škod.
- Na nakloněných plochách omezte rychlost. Vždy jezděte s nákladem směrem ze svahu. Vozík na nakloněných plochách řiďte přímo po nebo proti svahu. Otáčení vozíku na svahu **není povoleno**.



VAROVÁNÍ!

Nebezpečí převrnutí

Naložený vozík se může při pokusu o otočení na nakloněných plochách převrátit.

Nikdy neotáčejte naložený vozík na nakloněných plochách.



VAROVÁNÍ!

Prodloužení brzdné dráhy

Při jízdě ze svahu se prodlužuje brzdná dráha.

Jezděte omezenou rychlostí, používejte motorovou brzdu.

- Dříve než najedete s vozíkem do výtahu, ujistěte se, že má výtah dostatečnou nosnost pro celkovou váhu vozíku, nákladu a operátora. Zajižďejte nákladem napřed. Při zajižďení nebo vyjižďení vozíku by ve výtahu neměly být žádné jiné osoby.



VAROVÁNÍ!

Nebezpečí přetížení výtahu

Přetížený výtah se může nekontrolovaně zřítit výtahovou šachtou dolů.

Před najetím s vozíkem si vždy ověřte kapacitu výtahu.

Manutan s.r.o.

Provozní 5493/5, 722 00 Ostrava-Třebovice, Česká republika

Tel.: 800 24 24 24

Fax: 800 10 06 28

e-mail: prodej@manutan.cz

www.manutan.cz



Přeprava nákladu



- Dříve než s vozíkem najedete na nákladovou rampu, ujistěte se že je rampa řádně zajištěna a má potřebnou nosnost. Vozík by měl být na rampě řízen pomalu a opatrně a v bezpečné vzdálenosti od krajů.



VAROVÁNÍ!

*Nebezpečí převrnutí
Může dojít k převrnutí vozíku.
Vždy zkontrolujte nosnost rampy a její řádné zajištění. Řiďte vozík v bezpečné vzdálenosti od okrajů.*

Nakládání a skládání



- Při nakládání a skládání noste vždy ochrannou obuv.
- **Nikdy** nestůjte tak, aby se nohy nacházely pod vidlicemi



VAROVÁNÍ!

*Nebezpečí úrazu pod vidlicemi.
Hrozí nebezpečí poranění zapříčiněného neúmyslným spuštěním vidlic nebo závadou na hydraulickém systému.
Nikdy nestůjte tak, aby se nohy nacházely pod vidlicemi.*

- Nikdy nenakládejte břemena nad horní hranu bateriového krytu, pokud není vozík vybaven patřičnou opěrou nákladu.
- Dbejte na to, aby byl náklad na paletě zajištěn.

Naložení břemene

- Spusťte vidlice a opatrně je umístěte pod náklad.
- Zdvihněte vidlice. Při zvedání vidlic s vozíkem nejezděte.



UPOZORNĚNÍ!

*Ztráta stability
Zvedání naložených palet, když je vozík ještě v pohybu, může způsobit pád nákladu z palety.
Nikdy nezvedejte náklad, pokud se vozík pohybuje.*

- Rozjíždějte se pomalu a rychlost zvyšujte postupně.

Vyložení břemene

- Zastavte vozík a spusťte vidlice. Nespouštějte vidlice, dokud se vozík zcela nezastaví.
- Náklad složte tak, aby neblokoval například pracovní dráhu vozíků nebo únikové východy.



UPOZORNĚNÍ!

*Ztráta stability
Spouštění naložené palety v době, kdy se vozík ještě pohybuje, může mít za následek pád nákladu z palety.
Nikdy nespouštějte náklad, pokud se vozík pohybuje.*

- Rozjíždějte se opatrně a postupně zvyšujte rychlost.

Manutan s.r.o.

Provozní 5493/5, 722 00 Ostrava-Třebovice, Česká republika

Tel.: 800 24 24 24

Fax: 800 10 06 28

e-mail: prodej@manutan.cz

www.manutan.cz



All you need. With love.

Akumulátor

Vozík je konstruován tak, že získává svou energii ze dvou trakčních baterií odvodušňovaných ventily.

- Zkontrolujte, zda se baterie ve vozíku skládá ze dvou 12voltových trakčních baterií odvodušňovaných ventily a hmotnost je v rozmezí stanoveném minimální a maximální hodnotou uvedenou na indikačním štítku.
- Před prvním použitím vozíku vždy nabíjejte baterie po dobu nejméně 10 hodin. Budete tak moci využít maximální kapacitu baterie.

Výměna akumulátoru

- Baterii vyměňujte pouze za baterii stejné hmotnosti a stejných technických vlastností, jaké má originální baterie. Váha baterie ovlivňuje stabilitu vozíku a jeho brzdě schopnosti. Informaci o nejnižší povolené hmotnosti baterie naleznete na identifikačním štítku.



VAROVÁNÍ!

Nebezpečí posunutí těžiště

Baterie s nízkou hmotností zhoršuje stabilitu a brzdě schopnosti.

Hmotnost baterie musí být v souladu s údajem na identifikačním štítku vozíku.

Při výměně baterie postupujte následujícím způsobem:

- Vytáhněte startovací blok.
- Odejměte kryt baterie.
- Od baterií odpojte bateriové kabely.
- Vytáhněte baterie z vozíku.
- Zasuňte nové baterie.



VAROVÁNÍ!

Padající baterie

Baterie může při uvolnění zvedacího háku spadnout, pokud není zajištěna pomocí podstavce, nebo jiné podpěry odpovídající výšky.

Před odejmutím zvedacího háku zkontrolujte výšku podpěry.

- Připojte bateriové kabely.
- Před připojením bateriových kabelů se vždy ujistěte o správné polaritě.
- Vraťte zpět kryt baterie.
- Ujistěte se, že je spínací klíč v poloze 0.
- Vraťte na své místo startovací blok.
- Před použitím vozík otestujte.

Manutan s.r.o.

Provozní 5493/5, 722 00 Ostrava-Třebovice, Česká republika

Tel.: 800 24 24 24

Fax: 800 10 06 28

e-mail: prodej@manutan.cz

www.manutan.cz



Nabíjení baterie



VŠEOBECNÝ ZÁKAZ

Během nabíjení baterií je přísně zakázáno kouřit nebo manipulovat s otevřeným ohněm.

Jakmile začnou blikat LED diody, je třeba baterie dobít. Pokud budete pokračovat v provozu vozíku, LED diody zůstanou svítit a ve dvou fázích se sníží maximální rychlost. **POZNÁMKA!** Ve druhé fázi už se vozík téměř nebude pohybovat. V této chvíli musí být baterie nabíjeny alespoň po dobu 10-ti hodin.

Kdykoli není vozík v provozu, lze jeho napájecí přívodní šňůru zapojit do síťové zásuvky a zajistit tak vždy plné nabití baterií. Nabíjení alespoň po dobu 30 minut je šetrné a nezkracuje životnost baterií. Je nezbytné vozík nejméně jednou týdně nabíjet přes noc nebo alespoň po dobu 10 hodin.

Instrukce pro nabíjení

1. Vytáhněte nabíjecí konektor (A) ze startovacího bloku.
2. Vytáhněte kroucený kabel a zapojte vidlici do 230 V zásuvky ve zdi. Nabíjecí proces se spustí a pokračuje zcela automaticky.
3. Během hlavního nabíjení svítí na nabíječce pouze žlutá (B) dioda. LED diodu nabíječky je možné spatřit otvorem napájecí šňůry v panelu vozíku.
4. PO dokončení hlavního nabíjení svítí na nabíječce žlutá a zelená LED dioda. To signalizuje udržovací a vyrovnávací nabíjení.
5. Před použitím vozíku vraťte zpět kroucenou šňůru a zapojte nabíjecí konektor zpět do startovacího bloku vozíku.

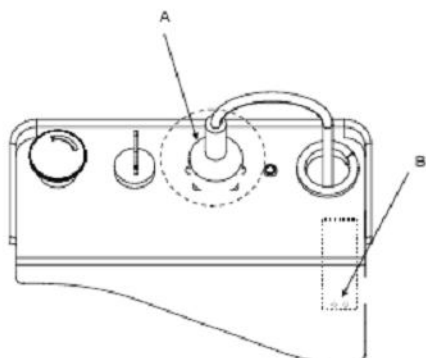

Nabíjecí proud je uveden v následující tabulce:

Baterie (Ah)	Nabíječka (A)
50	7



VAROVÁNÍ!

Kyselina

Elektrolyt baterií obsahuje kyselinu sírovou. Pokud dojde k potřísnění kůže elektrolytem, okamžitě postižené místo důkladně omyjte mýdlem a vodou.

Pokud se kyselina dostane do očí, okamžitě oči vypláchněte a volejte lékaře.



PŘI PRÁCI S BATERIEMI NOSTE VŽDY OCHRANNÉ BRÝLE A RUKAVICE!

Manutan s.r.o.

Provozní 5493/5, 722 00 Ostrava-Třebovice, Česká republika

Tel.: 800 24 24 24

Fax: 800 10 06 28

e-mail: prodej@manutan.cz

www.manutan.cz



Každodenní údržba a kontrola funkčnosti

- Operátor vozíku je zodpovědný za každodenní údržbu a péči o vozík.
- Každodenní údržbu provádějte na začátku dne nebo pracovní směny, dříve než začnete stroj používat. Denní údržba je jednoduchou kontrolou funkčnosti, jak je uvedeno v následující tabulce.
- Pokud opomenete provést denní údržbu, může být ovlivněna bezpečnost a spolehlivost vozíku.



VAROVÁNÍ!

Nikdy nezanedbávejte denní servisní a bezpečnostní kontroly. Mohlo by dojít k vážné nehodě. Vždy neprodleně hlase jakékoli závady nebo poškození svým vedoucím. Nikdy nepoužívejte porouchaný vozík.

Označení	Kontrolní body	Akce
1	Hydraulické funkce	Zkontrolujte funkčnost
2	Ovládání	Zkontrolujte funkčnost
3	Spínač pro bezpečné couvání	Zkontrolujte funkčnost
4	Klakson	Zkontrolujte funkčnost
5	Řízení	Zkontrolujte funkčnost
5	Brzdy	Zkontrolujte funkčnost
6	Hnací jednotka	Zkontrolujte, zda nevydává nezvyklé zvuky a zda nedochází k úniku médií.
7	Hydraulický systém	Zkontrolujte hladinu oleje a zda nedochází k úniku oleje.
8	Kola	Zkontrolujte zda nedošlo k poškození, odstraňte olej, kovové piliny a podobně.
9	Šasi	Zkontrolujte zda nedošlo k poškození, odstraňte nečistoty a podobně.
10	Upínací deska vidlic	Zkontrolujte opotřebení a případné poškození.
11	Baterie	Zkontrolujte upevnění

Manutan s.r.o.

Provozní 5493/5, 722 00 Ostrava-Třebovice, Česká republika

Tel.: 800 24 24 24

Fax: 800 10 06 28

e-mail: prodej@manutan.cz

www.manutan.cz



Každodenní údržba a kontrola funkčnosti

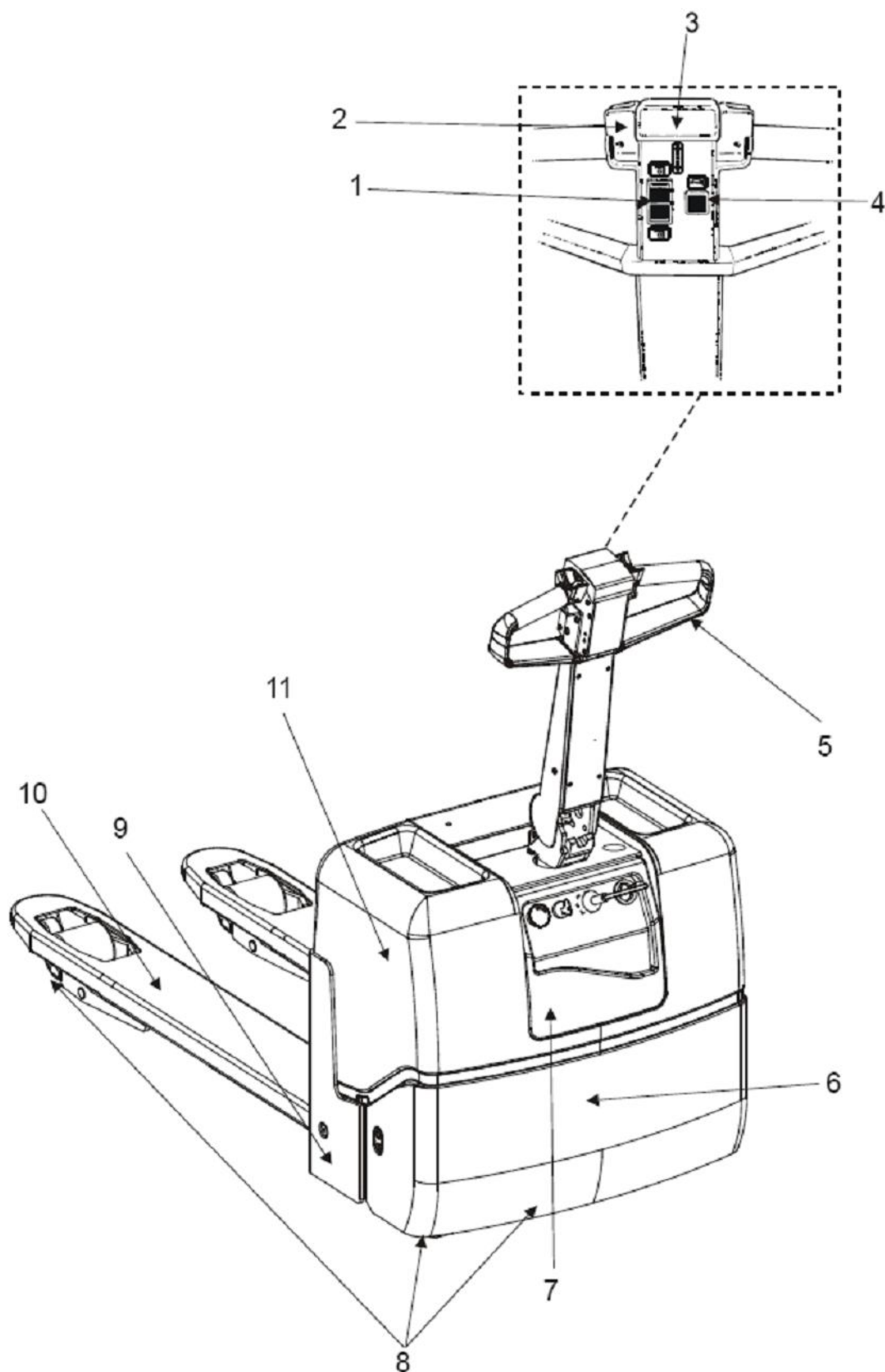

Údržba

Zajistěte, aby byla vozíku věnována pravidelná servisní péče podle tabulky údržby (str. 39). Bezpečnost, efektivita provozu a životnost vozíku závisí na údržbě a servisní péči, jakou mu věnujete.

Při opravách a servisních pracích používejte pouze náhradní díly schválené společností BT.

Doporučujeme podepsat kontrakt o servisu a údržbě s vaším nejbližším autorizovaným zástupcem BT. Tak bude zajištěna bezpečnost a ekonomický provoz vozíku.

Bezpečnostní předpisy při úkonech údržby

Servisní práce a opravy jsou oprávněny provádět pouze osoby, které jsou zaškoleny pro provádění oprav a servisních prací na tomto typu vozíku.

- Neprovádějte žádnou údržbu na vozíku, pokud nemáte patřičné školení a znalosti potřebné k této činnosti.
- Udržujte prostor, ve kterém servis provádíte, v čistotě. Olej nebo voda činí podlahu kluzkou.
- Nikdy nenoste volné věci nebo šperky při práci na vozíku.



VAROVÁNÍ!

Zkrat/požár

Při práci s elektrickým systémem vozíku může dojít ke zkratu, pokud se s živými elektrickými kontakty dostane do styku kovový předmět.

Sundejte si hodinky, prstýnky nebo jiné kovové šperky.

- Při provádění údržby na vozíku vždy odpojte baterii, pokud není v této příručce nebo servisním manuálu uvedeno jinak.
- Před otevřením krytů hnací jednotky nebo elektrického systému vždy vypněte napájení vozíku.
- Dříve než začnete pracovat na hydraulickém systému vozíku, uvolněte provozní tlak systému.
- Při kontrole úniku oleje použijte papír nebo kus lepenky. **Nikdy** nepoužívejte vlastní ruku.
- Mějte na paměti, že olej v převodech nebo hydraulickém systému může být horký.



VAROVÁNÍ!

Nebezpečí požáru

Horký převodový a hydraulický olej.

Před výměnou oleje nechejte stroj zchladnout.

Manutan s.r.o.

Provozní 5493/5, 722 00 Ostrava-Třebovice, Česká republika

Tel.: 800 24 24 24

Fax: 800 10 06 28

e-mail: prodej@manutan.cz

www.manutan.cz



- Hydraulický systém plňte pouze novým a čistým olejem.



VAROVÁNÍ!

*Může dojít k poškození hydraulického systému.
Pokud je olej znečištěn, mohou být hydraulické komponenty poškozeny.
V hydraulickém systému používejte vždy nový a čistý olej.*



VAROVÁNÍ!

*Může dojít k poškození hydraulického systému.
Je-li použit jiný hydraulický olej, mohou být hydraulické komponenty poškozeny.
Při doplňování nebo výměně hydraulické kapaliny vždy používejte stejný typ hydraulické kapaliny.*

- Použitý olej skladujte a zbavujte se jej v souladu s místními nařízeními.
- Nikdy nevypouštějte rozpouštědla a podobné látky používané k čištění do výpustí, které nejsou k tomuto účelu určeny. Řiďte se místními předpisy o likvidaci těchto látek.
- Při svařování na vozíku odpojte baterii.

POZNÁMKA!

*Může dojít k poškození baterie.
Při svařování pomocí elektrického oblouku může svářecí proud proniknout do baterie.
Proto by měla být baterie odpojena.*

- Při svařování nebo broušení na barvených površích odstraňte pískem nebo odbarvovačem nejméně 100 mm barvy v okolí svářeného místa.



UPOZORNĚNÍ!

*Škodlivé plyny
Zahřátá barva vylučuje škodlivé plyny.
Z okolí pracovního místa odstraňte 100 mm barvy.*

- Při práci pod vozíkem zapřete vozík podpěrami.



VAROVÁNÍ!

*Nebezpečí úrazu
Špatně zajištěný vozík se může sesunout.
Nikdy nepracujte pod vozíkem, který není podepřen podstavci a zajištěn zvedacím zařízením.*

Údržba, kterou může provést operátor

Denní údržba a funkční kontroly, jak jsou uvedeny v seznamu (str. 1).

Operátor může provádět body údržby s intervalem 1 den, 1 týden, 1 měsíc tak, jak jsou uvedeny v tabulce údržby.

Ostatní body údržby uvedené v tabulce údržby může provádět pouze personál, který absolvoval školení o údržbě tohoto typu vozíku.

Údržba, kterou může provádět školený personál údržby

Všechny body údržby, jak jsou uvedeny v tabulce údržby.

Pokud se vyskytnou nejasnosti týkající se jednotlivých procedur, konzultujte postup se servisní příručkou vozíku.

Veškeré servisní práce a opravy, stejně jako body uvedené v tabulce údržby, by měly být prováděny pracovníky se speciálním školením pro tento typ vozíku.

Čištění a mytí

Čištění a mytí stroje je důležité pro zajištění jeho spolehlivosti.

- Celkové mytí a čištění provádějte v týdenních intervalech.

POZNÁMKA!

Nebezpečí zkratu.

Může dojít k poškození elektrického systému.

Před mytím odpojte baterii - odpojením kabelů z baterie.

Čištění vnějšího povrchu

- Denně odstraňujte z kol nečistoty a podobně.
- Použijte ověřený odmašťovač zředěný na vhodnou koncentraci.
- Uvolněnou nečistotu opláchněte vlažnou vodou.

POZNÁMKA!

Zablokování, koroze

Může dojít k poškození mechanických komponentů.

Po umytí by měl být vozík promazán, jak je uvedeno v „Tabulce mazání“ kapitoly „Údržba“.

Čištění motorového prostoru

- Před mytím zakryjte elektrické motory, konektory a ventily.

POZNÁMKA!

Nebezpečí zkratu

Může dojít k poškození elektrického systému.

Elektrické komponenty nesmí být čištěny vysokotlakým mycím zařízením.

- Prostor motoru vyčistěte ověřeným odmašťovacím prostředkem zředěným na vhodnou koncentraci.
- Uvolněnou nečistotu opláchněte vlažnou vodou.

Elektrické komponenty

- Vyfoukejte elektrické motory pomocí stlačeného vzduchu.
- Očistěte elektrické panely, elektronické desky, stykače, konektory, solenoidové ventily atd. pomocí vlhkého hadříku a čisticího prostředku.

POZNÁMKA!

Nebezpečí zkratu

Může dojít k poškození elektrických součástí.

Neporušujte záruční plomby na elektronických deskách.

Tabulka údržby

I: Kontrola, náprava a v případě potřeby výměna; T: Dotažení; C: Očištění; L: Mazání;
M: Měření, seřízení v případě potřeby

Označení	Úkon	Interval v dnech/ týdnech/ měsících – může se různit podle nasazení vozíku			
		1 d	1 t	12 m	36 m
0000.	Šasi				
0000.1	Zkontrolujte všechny spoje a jistící závlačky			I	
0000.2	Zkontrolujte opotřebení zámku baterie.			I	
0000.3	Zkontrolujte zda nedošlo k poškození a vzniku prasklin.			I	
0000.4	Zkontrolujte štítky a nálepky			I	
0000.5	Zkontrolujte připojení krytů stroje.			I	
0380	Upínací deska vidlic				
0380.1	Zkontrolujte poškození a vznik prasklin			I	
0380.2	Zkontrolujte vůli v pouzdrech a spojích			I	
0380.3	Natlačte vazelínu do mazacích čepů			I/L	
0380.4	Zkontrolujte spínač maximálního zdvihu			I	
1700.	Hnací motor				
1700.1	Zkontrolujte vůli ve spojích.			I/T ¹	
1700.2	Zkontrolujte uhlíkové kartáčky hnacího motoru			M	
1700.3	Vyčistěte motor.			C	
1700.4	Dotáhněte montážní šrouby			T ²	
1700.5	Zkontrolujte, zda z ložisek nevychází nezvyklý hluk.			I	
2550.	Hnací převody				
2550.1	Zkontrolujte netěsnosti.				I ⁴
2550.2	Zkontrolujte, zda nevydávají nezvyklý hluk.			I	
2550.3	Zkontrolujte upevnění a vůli v ložiskách řízení			I	
2550.4	Vyměňte mazivo.				L
3100	Brzdy				
3100.1	Očistěte			C	
3100.2	Zkontrolujte opotřebení kotoučů brzd			M	
3100.3	Zkontrolujte funkci			M	
3500.	Kola				
3500.1	Odstraňte namotané provazy a ostatní smetí	I			
3500.2	Zkontrolujte opotřebení a dotáhněte šrouby hnacího kola			I/T ³	
3500.3	Ověřte, zda se vodící kolečka volně otáčejí			I	

Manutan s.r.o.

Provozní 5493/5, 722 00 Ostrava-Třebovice, Česká republika

Tel.: 800 24 24 24

Fax: 800 10 06 28

e-mail: prodej@manutan.cz

www.manutan.cz



Údržba

I: Kontrola, náprava a v případě potřeby výměna; T: Dotažení; C: Očištění; L: Mazání;
M: Měření, seřízení v případě potřeby

Označení	Úkon	Interval v dnech/ týdnech/ měsících – může se různit podle nasazení vozíku			
		1 d	1 t	12 m	36 m
3500.4	Zkontrolujte opotřebení vodících koleček.			I	
4110.	Řídící páka				
4110.1	Zkontrolujte připevnění			I	
4110.2	Zkontrolujte sílu plynových pístů			I	
4110.3	Zkontrolujte ochranu rukou			I	
5000.	Elektrické funkce				
5000.1	Zkontrolujte mikrospínač brzdy	I		I	
5000.2	Zkontrolujte funkci bezpečnostního spínače proti kolizi	I			
5000.3	Zkontrolujte funkci klaksonu	I		I	
5000.4	Zkontrolujte opotřebení kabeláže			I	
5000.5	Zkontrolujte funkci ovládacích prvků	I		I	
5000.6	Zkontrolujte nouzový vypínač	I		I	
5000.7	Zkontrolujte nabíjecí konektor a startovací blok	I		I	
5110.	Baterie				
5110.1	Zkontrolujte zapojení baterie, vozíku a nabíječky		I		
5110.2	Zkontrolujte kryty článků a pólů		I		
5110.3	Zkontrolujte zajištění baterie			I	
5400	Pohonný systém				
5400.1	Očistěte a zkontrolujte upevnění k šasi			C/T ¹	
5400.2	Dotáhněte přípojky kabelů			T ¹	
5400.3	Zkontrolujte kontakty stykačů na K10 a K30			I	
5400.4	Zkontrolujte chod stykačů			I	
5400.5	Zkontrolujte izolaci kabelů			I	
5700	Deska řídicí elektroniky				
5700.1	Zkontrolujte konektory a kabely			T ¹	
6100.	Hydraulický systém				
6100.1	Zkontrolujte hadice a spojení, zda nedochází k úniku.			I	
6100.2	Zkontrolujte opotřebení hadic a potrubí			I	
6100.3	Zkontrolujte nádržku oleje (praskliny, únik oleje, poškozené upevnění)			I	
6100.4	Zkontrolujte hladinu oleje		I	I	
6100.5	Vyměňte olej a vyčistěte filtr			L ⁵	

Manutan s.r.o.

Provozní 5493/5, 722 00 Ostrava-Třebovice, Česká republika

Tel.: 800 24 24 24

Fax: 800 10 06 28

e-mail: prodej@manutan.cz

www.manutan.cz



All you need. With love.

Údržba

I: Kontrola, náprava a v případě potřeby výměna; T: Dotážení; C: Očištění; L: Mazání;
M: Měření, seřízení v případě potřeby

Označení	Úkon	Interval v dnech/ týdnech/ měsících – může se různit podle nasazení vozíku			
		1 d	1 t	12 m	36 m
6600.	Zdvihací válec				
6600.1	Zkontrolujte těsnost			I	
6600.2	Zkontrolujte připevnění			I	

1 = Dotáhněte spoje každých 12 měsíců

2 = Každých 12 měsíců dotáhněte jistící šrouby na 45 Nm

3 = Výměnu kola je třeba provést v okamžiku, kdy je průměr kola menší než 235 mm. Po 12 měsících dotáhněte šrouby kola na 20 Nm

4 = Při první výměně maziva zkontrolujte netěsnosti

5 = Výměna oleje a čištění filtru se provádí po prvních 12 měsících a poté každých 24 měsíců.

Pokud jsou body údržby prováděny v intervalech podle hodin (horní řádek), měly by být prováděny také po uplynutí uváděných časových intervalů, pokud není výše uvedeno jinak.

Manutan s.r.o.

Provozní 5493/5, 722 00 Ostrava-Třebovice, Česká republika

Tel.: 800 24 24 24

Fax: 800 10 06 28

e-mail: prodej@manutan.cz

www.manutan.cz



All you need. With love.

Údržba

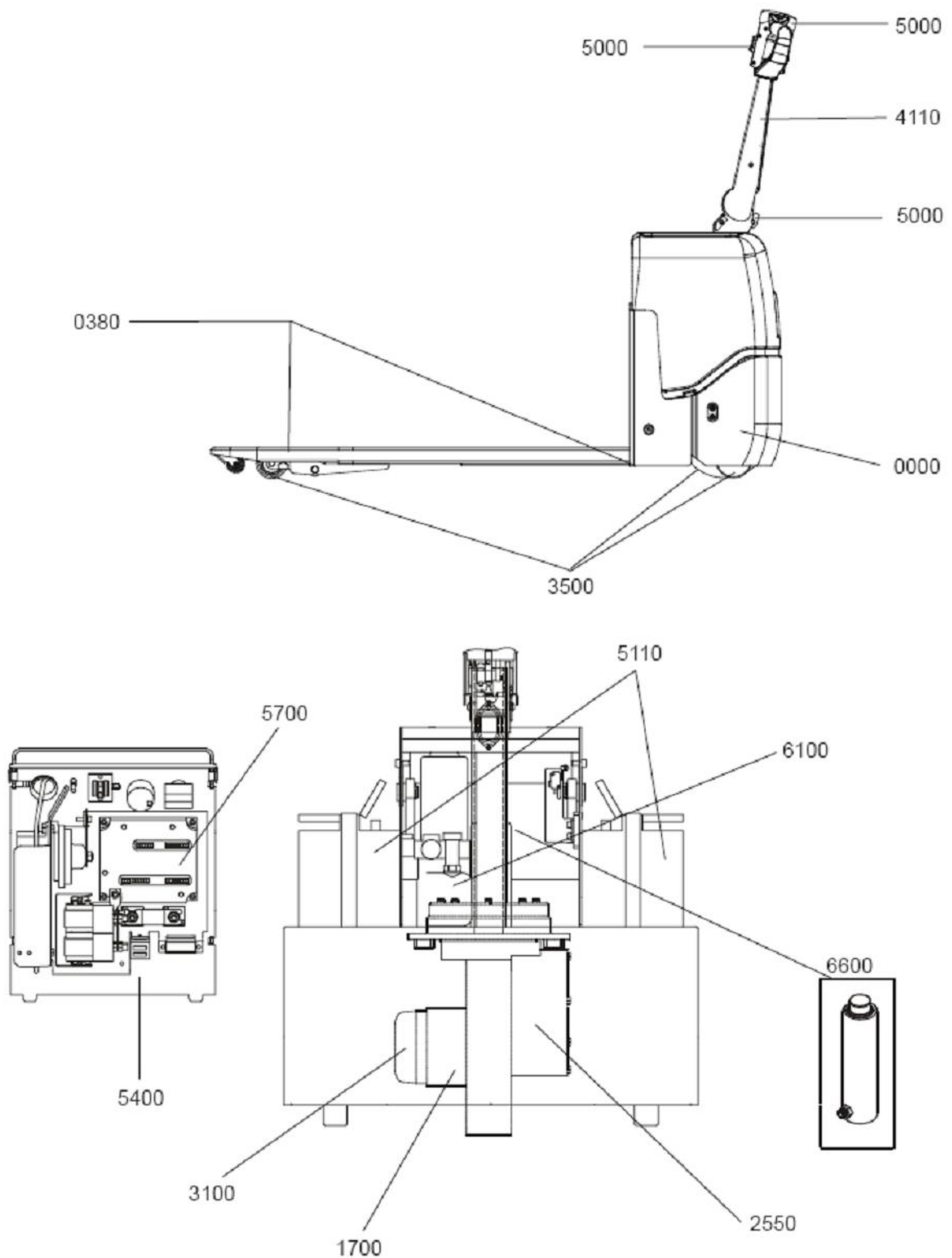

Údržba

Tabulka mazání

Označení	Servisní bod	Interval/ provozní hodiny		Mazivo
		12 m	36 m	
0380	Mazací čepy	L		D
2550	Hnací převody	C	G ⁴	C
6100	Hydraulický systém	O ⁵		B

L=mazání

C = kontrola

O = výměna oleje

G = výměna maziva

⁴ = Mazivo se mění každých 36 měsíců

⁵ = Výměna oleje a čištění filtru se provádí po prvních 12 měsících a poté každých 24 měsíců

Specifikace olejů a maziv

Mazivo		Specifikace >0° C	Aplikační oblast
B	Hydraulická kapalina	ISO-L-HM32	Hydraulický systém
C	Vazelína	ESSO Unirex N2	Převody
D	Vazelína	BT 73942XX5 TOTAL N3942	Mazací čepy

Manutan s.r.o.

Provozní 5493/5, 722 00 Ostrava-Třebovice, Česká republika

Tel.: 800 24 24 24

Fax: 800 10 06 28

e-mail: prodej@manutan.cz

www.manutan.cz



All you need. With love.

Údržba

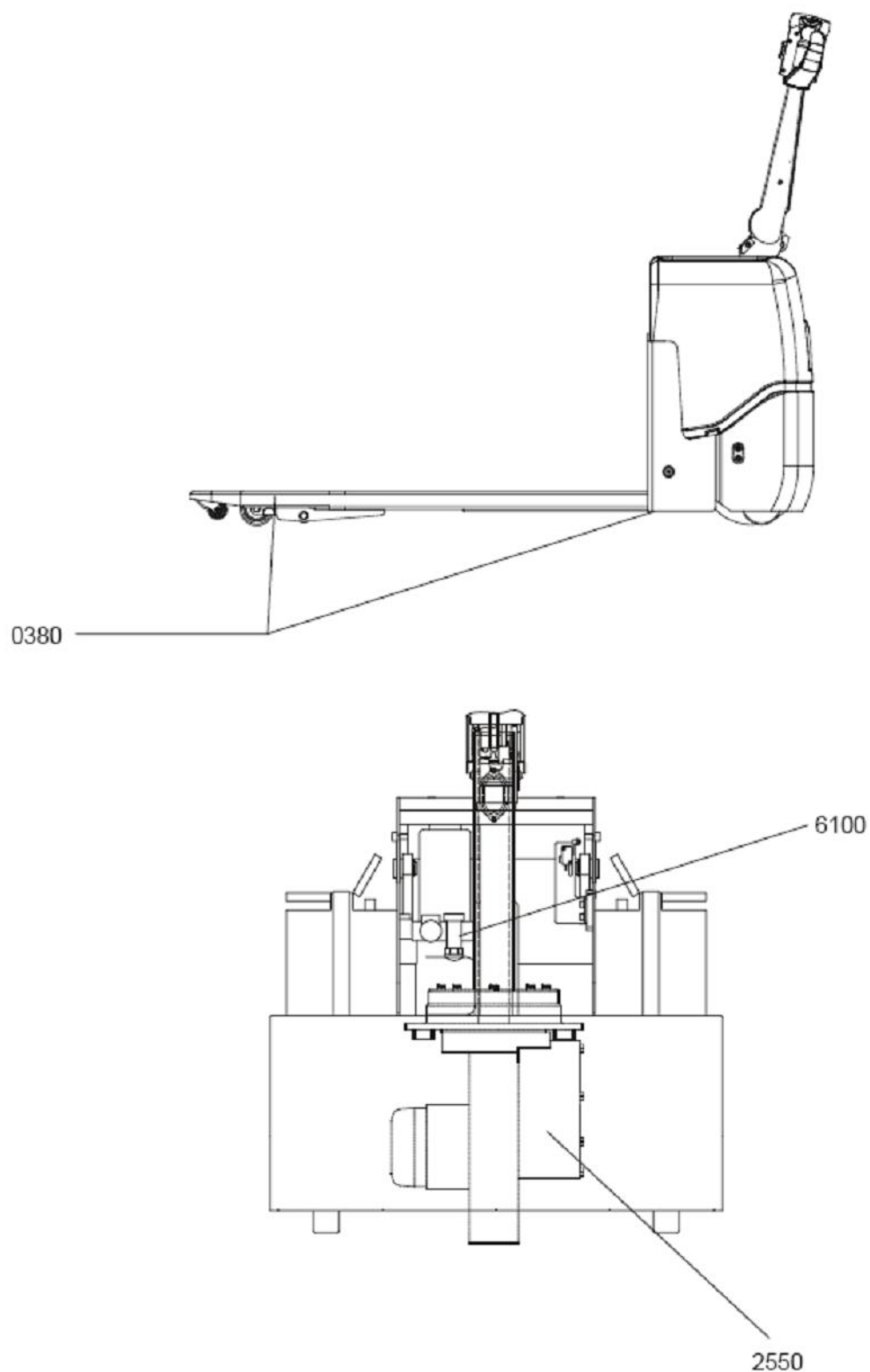

Manutan s.r.o.

Provozní 5493/5, 722 00 Ostrava-Třebovice, Česká republika

Tel.: 800 24 24 24

Fax: 800 10 06 28

e-mail: prodej@manutan.cz

www.manutan.cz



All you need. **With love.**

Transport a skladování vozíku

Standardní rozměry a váha vozíku

POZNÁMKA! Rozměry a váha stroje se mohou lišit podle různého příslušenství.

Rozměry a váha vozíku	LW 13
Výška	mm
Se složenou řídicí pákou	1270
Šířka	mm
	700
Délka	mm
Délka vidlic = 1150 mm	1570
Povolená hmotnost baterií (Ah)	kg
	2 x 20 (50)
Hmotnost bez baterií (Ah)	kg
	200

Manutan s.r.o.

Provozní 5493/5, 722 00 Ostrava-Třebovice, Česká republika

Tel.: 800 24 24 24

Fax: 800 10 06 28

e-mail: prodej@manutan.cz

www.manutan.cz



Zvedání vozíku

- Vozík zvedejte za označené zvedací body, použijte zvedací zařízení.
- Před zvednutím vozíku se ujistěte, že jsou vidlice zvednuty do maximální výšky zdvihu.

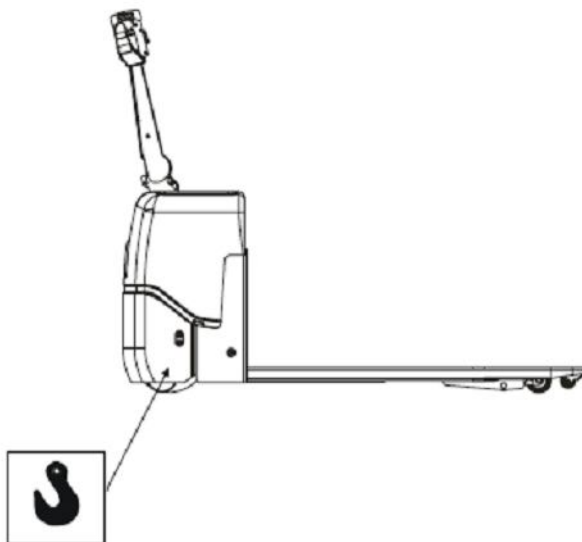

VAROVÁNÍ!

Nebezpečí převrácení

Vozík se může převrátit, pokud je zvedán za nesprávná místa.

Vozík zvedejte vždy na označených místech.

Před dalším použitím vozíku prověřte, zda je válec zdvihu ve správné poloze.

Transport a skladování vozíku

- Pokud ke zvedání vozíku používáte jiný vysokozdvížený vozík, zvedejte vozík v těžišti stroje.
- Před zvednutím vozíku se ujistěte, že jsou vidlice zvednuty do maximální výšky zdvihu.

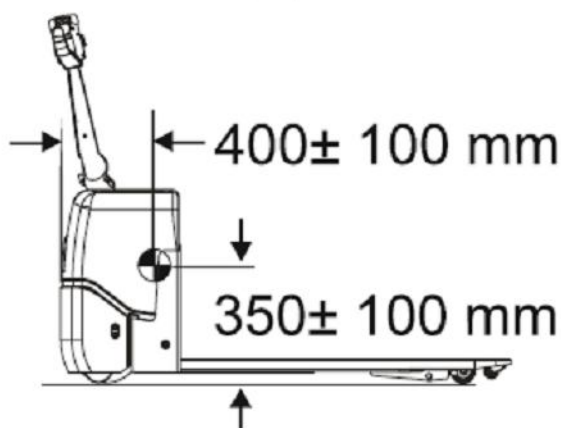

- Připevněte vozík k vidlici zvedacího stroje.
- Zvedejte jej s nejvyšší opatrností.



VAROVÁNÍ!

Nebezpečí převrácení

Vozík se může převrátit, když je zvedán nesprávným způsobem.

Zvedejte vždy jen zajištěný vozík a zvedejte jej tak, aby se těžiště vozíku nacházelo mezi vidlicemi zvedacího stroje.

Před dalším použitím vozíku proveďte, zda je válec zdvihu ve správné poloze.

Manutan s.r.o.

Provozní 5493/5, 722 00 Ostrava-Třebovice, Česká republika

Tel.: 800 24 24 24

Fax: 800 10 06 28

e-mail: prodej@manutan.cz

www.manutan.cz



All you need. With love.

Tažení a transport porouchaného vozíku

Při tažení vozíku za jiným vozidlem na tažném laně musí být na taženém vozíku vždy přítomen operátor, který může vozík řídit a brzdit.

Porouchaný vozík odtáhněte nebo přepravte na servisní místo následujícím způsobem:

- Pohněte řídicí pákou do polohy pro jízdu a pohněte vozíkem ručně. Stále lze používat provozní brzdu.



VAROVÁNÍ!

Nebezpečí zranění

Když je vypojena parkovací brzda, může se dát vozík do pohybu.

Nikdy nenechávejte vozík s vypojenou parkovací brzdou, zaklínujte odpovídajícím způsobem kola.

- Pokud je zablokované hnací kolo vozíku, odtáhněte vozík pomocí tažného vozidla a přívěsu. Hnací kolo vozíku musí být zdviženo nad podlahu.

Skladování vozíku

Pokud nebude vozík delší čas používán, proveďte následující úkony:

Baterie

- Nabijte baterie úplně a proveďte obvyklou údržbu baterií.
- Od baterií odpojte bateriové kabely.
- Pro údržbu nabíjejte baterie alespoň jednou měsíčně. Nebo je nabíjejte nepřetržitě.

Hydraulický systém

- Vyměňte olej v hydraulickém systému, pokud ukládáte stroj na dobu delší než **1 rok**. Nahlédněte do kapitoly „Údržba“ a „Tabulky mazání“, kde naleznete specifikaci hydraulické kapaliny.

Pohonná jednotka

- Při ukládání na dobu delší než **1 týden** zablokujte pohonnou sekci pro odlehčení hnacího kola.

Spuštění po období skladování

Před uvedením vozíku do provozu po období skladování by měl být vozík podroben funkčním a bezpečnostním kontrolám, jak jsou popsány v kapitole „Každodenní údržba a kontrola funkčnosti“.

- Pokud je stroj uložen na dobu delší než **3 měsíce**, proveďte preventivní údržbu, jak je popsána v instrukcích.
- Zapojte a nabíjejte baterie alespoň po dobu 10 hodin.

Manutan s.r.o.

Provozní 5493/5, 722 00 Ostrava-Třebovice, Česká republika

Tel.: 800 24 24 24

Fax: 800 10 06 28

e-mail: prodej@manutan.cz

www.manutan.cz



Recyklace/vyřazení



Baterie jsou nebezpečné životnímu prostředí a měly by být navraceny výrobci k recyklaci.

Vyřazení baterií

Když je životnost akumulátoru vozíku u konce (vyměněn za nový akumulátor), nebo má-li být celý vozík vyřazen, je třeba věnovat speciální pozornost ohrožení životního prostředí při vyřazování/recyklaci baterie.

Vyčerpané akumulátory lze vrátit/zaslat výrobci baterií nebo jeho obchodnímu zástupci (viz značka na baterii) k recyklaci nebo znehodnocení. Baterie můžete také vrátit vašemu místnímu zástupci společnosti BT, který se postará o navrácení baterií výrobci.

Vyřazení vozíku

Vozík se skládá z dílů obsahujících recyklovatelné kovy a plasty. Následující tabulka uvádí materiály použité v jednotlivých subsystémech stroje.

Konstrukce stroje	
Šasi	Ocel
Hnací jednotka	Ocel a litiny
Pouzdra	Polyamid
Povrchová úprava	Epoxy-polyester
Kola	Polyuretan

Hydraulický systém	
Nádrž oleje	Polythen
Jednotka čerpadla	Ocel a hliník
Hadice	Guma a ocel
Válce	Železná slitina a ocel

Manutan s.r.o.

Provozní 5493/5, 722 00 Ostrava-Třebovice, Česká republika

Tel.: 800 24 24 24

Fax: 800 10 06 28

e-mail: prodej@manutan.cz

www.manutan.cz



Recyklace/vyřazení

Elektrický systém	
Kabely	Měděné jádro s PVC izolací
Elektronické desky	Sklolaminátové desky
Motory	Ocel a měď